



# UFORCE 800XL

## 使用说明书

请仔细阅读本手册  
此手册包含重要的安全信息

18周岁以下禁止驾驶本车  
12周岁以下禁止乘



# 目录

前言 .....	1
欢迎词 .....	1
触媒转化器 .....	3
信号词 .....	4
简介 .....	7
车辆识别代码和车辆钥匙信息 .....	8
参数表 .....	9
驾驶员安全 .....	15
总体安全预警 .....	15
设备改装 .....	16
用户职责 .....	18
用户职责 .....	19
防护装备 .....	23
安全警告标贴, 位置和警告 .....	24
人员保护件 .....	48
主要控制件 .....	50
辅助控制件 .....	54
其他部件 .....	60

CVT 系统.....	68
仪表指示灯及警告 .....	72
指示灯及警告.....	73
仪表指示灯及警告 .....	76
操作车辆 .....	78
发动机磨合: .....	78
制动磨合: .....	78
驾驶前检查 .....	80
脚制动 .....	81
启动发动机 .....	81
启动冷发动机.....	81
换挡 .....	82
操作员责任 .....	86
操作车辆.....	92
越野操作 .....	92
绞盘操作 .....	102
维修保养 .....	110
恶劣使用定义.....	110
推荐润滑 .....	111
润滑表的关键事项 .....	111

骑行前保养清单 .....	112
磨合期维修保养清单 .....	114
定期保养计划 .....	116
检查和维修保养记录 .....	123
<b>维修保养程序 .....</b>	<b>125</b>
检查发动机机油油位 .....	129
更换发动机机油 .....	130
更换齿轮箱机油 .....	132
前桥与后桥 .....	134
前后密封罩 .....	136
冷却系统 .....	138
制动系统 .....	149
悬挂 .....	152
前后减震器调节 .....	153
电器 .....	156
<b>清洁及存储 .....</b>	<b>161</b>
清洗车辆 .....	161
车辆打蜡 .....	161
维修 .....	162
<b>车辆问题诊断 .....</b>	<b>166</b>
EFI 故障指示灯 .....	171

# 前言

## 欢迎词

感谢您购买 CFMOTO 品牌旗下的车辆，同时欢迎您加入 CFMOTO 全球车迷的大家庭中来。请务必登陆我们的官方网站 [www.cfmoto.com](http://www.cfmoto.com) 查阅最新的动态信息、新品介绍、最新活动、招聘信息等更多详情。

CFMOTO 是一家专业从事大排量摩托车、全地形越野车 (ATV、UTV)、及配套核心部件 (水冷发动机、车架等) 产品研发、制造和销售于一体的大型国际化企业。公司坚持自主品牌培育和自主研发创新的发展道路，目前，春风产品行销全球 100 余个国家和地区，拥有超过 2000 余家的经销商网络。CFMOTO 致力于世界级运动领域最先进行列，我们的目标是向全球的经销商和车迷们提供最优质的产品。

为了安全愉快的操作您的爱车，请确保依据本用户说明书的指导和建议来操作。本说明书内容包含轻度维修保养的指导说明。有关大维修的指导在 CFMOTO 维修手册中进行详细介绍。您的 CFMOTO 经销商最熟悉您购买的车辆，并且最关注您的整体满意度，请确保在保修期间及之后返回至您的经销商处进行维修服务。

本说明书适用于以下车型：CF800UU-4，CF800UZ -4

# 前言

## ⚠危险

**驾驶本车型具有较大的危险性，在驾驶前，驾驶人员必须满足以下基本要求：**

- 1: 驾驶员必须年满十八周岁。
- 2: 春风动力要求驾驶员持有准驾车辆为 D 或 E 的驾驶执照。
- 3: 驾驶员必须经过专业的驾驶培训，熟练掌握了本车型的驾驶技巧。
- 4: 了解当地的相关法规，知晓本车型的准驾区域。
- 5: 仔细阅读过并理解本说明书内的全部内容。

如果驾驶员不满足以上基本要求，禁止驾驶本车型

**驾驶员必须仔细的挑选乘客，乘客必须满足以下基本要求：**

- 1: 乘客必须年满十二周岁。
- 2: 乘客必须有足够的高度能够稳固的乘坐在车辆乘客座位上。
- 3: 乘客必须能够应对驾驶过程中产生的摇晃、颠簸、急加速、急刹车等情况。
- 4: 仔细阅读过并理解本说明书内的全部内容。

如果乘客不满足以上基本要求，禁止乘坐本车型

详细阅读本说明书，说明书内含有更多的信息，能保护驾驶员及乘客避免受伤

# 前言

## 触媒转化器

**注意 - 请遵照下方指令操作以便保护您的触媒转化器:**

- 仅使用无铅汽油，即使汽油里含有少量铅，仍然会破坏触媒转化器里的活性金属并使其丧失功能。
- 不要将防锈油以及发动机机油加到消音器里，否则会使触媒转化器丧失功能。

### 注意

说明书里描述的一些特征可能不适用于当前市场销售的车型。本说明书给出的所有描述以及方向均以操作者坐在车上时的视觉为基础。

说明书内包含绝大部分配置，部分配置可能不适用于您所购买的车辆，请根据车辆的配置，选择性的观看说明书内容。

# 前言

## 信号词

信号词引起对安全信号或其他信号，性能故障信号或其他信号的注意，并指定危险严重性程度或等级。本说明书的标准信号词有：警告 **WARNING**，警示 **CAUTION**，注意 **NOTE** 或通知 **NOTICE**。

以下信号词和标识出现在本说明书和您的车上。当这些词和标识出现时意味着已涉及到您的安全。请在阅读本说明书之前熟记这些标识的含义：

### 警告

这个安全警报和标识表明有潜在的危害存在，有可能会造成伤害或者死亡。

### 警示

这个安全警报和标识表明有潜在的危害存在，有可能会造成轻微或中度的人身伤害及 / 或车辆故障。

### 警示

这个安全警报不带标识，表明当前形势会导致车辆故障。

### 注意或通知

注意或通知会警示您重要的信息或者指示。

## 前言



### 绝不：

- 未经正确的培训或指导来操作车辆。
- 在公路上操作车辆，会与其他车辆发生碰撞。
- 在铺装道路上操作车辆，平铺道路会严重影响操控。
- 超出您的技能，条件或者地形所允许的高速驾驶。
- 在驾驶车辆前饮酒或服用药物。

### 总是：

- 避免铺装路面，会对操控有不利影响。
- 使用正确的驾驶技术来避免车辆在山上，崎岖地形以及转向时发生翻倒。
- 穿戴眼睛防护装置，头盔以及防护服。

# 前言

## 阅读用户说明书 遵照所有指示和警告

### 警告

阅读，理解，并遵照本说明书以及所有产品警告标贴上的所有指示和安全预警。如未遵照安全预警则可能会导致严重受伤或者死亡事故。

### 警告

本产品发动机所排出的气体含有 CO，这是致命的气体，会导致头痛，头晕，或者失去意识，甚至死亡。

## 简介

感谢您购买 CFMOTO 品牌旗下的车辆产品，同时欢迎加入到 CFMOTO 用户的全球大家庭。我们为生产制造一系列令人兴奋的实用型和娱乐型产品倍感自豪，我们的产品有：

- 全地形车 (ATV)
- 实用型 (UTV) 以及娱乐型 (SSV) 车辆 (农场，巡逻，森林保护以及狩猎)
- 两轮摩托车
- 公路跑车
- 公务车

CFMOTO, 是一家专业生产制造水冷发动机的公司，是中国顶级的供应商。与同级别排量风冷发动机相比，水冷发动机更高效，机油温度更加稳定，发动机拥有更低油耗的同时动力更强劲，使用寿命更长久。

为了安全愉快的操作您的爱车，请确保遵照本使用说明书的指示和建议来操作。您的说明书包含轻度维护保养的指导说明。关于大维修的信息内容在 CFMOTO 维修手册中有详细介绍，且仅 CFMOTO 服务经销商和技师才能进行维修操作。您的 CFMOTO 经销商最熟悉您的车辆，且最关注您的总体满意度。请务必回到您的经销商处进行所有的服务。

由本手册中的信息包括出版时的最新产品信息，可能包含不适用于您的特定市场的产品信息。本手册中的说明不具有法律约束力。CFMOTO 保留修改或完全删除技术说明、服务说明、维护说明、价格、颜色、形状、材料、设计、配置和类似内容的权利，恕不另行通知，也不说明理由。由于设计和生产部件质量的不断改进，实际车辆与所提供的信息之间可能存在细微差别。对于交付方式、图纸和说明中的遗漏、偏差、不准确、印刷缺陷或错误，不承担任何责任。未经版权所有人的书面许可，明确禁止复制或再使用其中的全部或部分图像、说明和 / 或程序。

本使用说明书的最终解释权为浙江春风动力股份有限公司。

# 简介

## 车辆识别代码和车辆钥匙信息

请在下方空白的位置记录您的车辆识别代码。请取出备用钥匙并存放在安全的地方。您的钥匙只有在有一把现存钥匙的情况下才能通过对空白钥匙进行匹配复制。如果两把钥匙都遗失了，那么则需要更换整个锁总成。

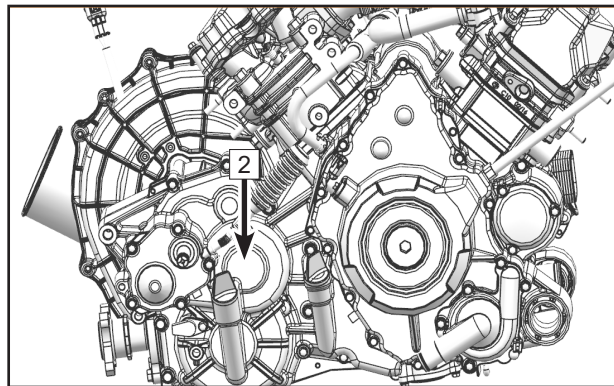
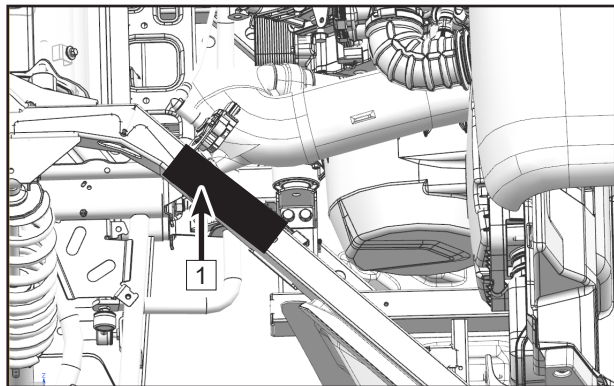

1. 车辆识别代码：\_\_\_\_\_

2. 发动机整机编码：\_\_\_\_\_

## 参数表

通过参数表了解车辆信息

项目	UFORCE 800XL
整车长度	143.1in. 3635mm (不带拖挂) 146.8in. 3730mm (带拖挂)
整车宽度	60in. (1525mm)
整车高度	79in. (2007mm)
轴距	109in. (2770mm)
离地间隙	11.8in. (300mm)
最小转弯半径	220in. 5600mm (差速状态) 240in. 6100mm (非差速状态)
整备质量 (不含驾驶员, 乘员, 后货箱)	1708.6lb. (775kg)
后货箱载重	661.3lb. (300kg)
车辆最大允许载重	1367.1lb. (620kg)
建议拖挂载荷:	
拖挂球头载重量	149.9lb. (68kg)
拖车及货物载重量	1499.1lb. (680kg)
发动机规格型号	2V91W-F
类型	V 型双缸, 水冷, 四冲程

## 产品规格参数

项目	UFORCE 800XL
缸径 × 冲程	91mm×61.5mm
排量	800cc
压缩比	10.8:1
启动方式	电起动
润滑方式	压力 / 飞溅润滑
发动机机油：	SAE 5W-40 /SAE 10W-40
型号	/SAE 15W-40，机油等级为 API 的 SJ 级或更高 (根据气温选择机油，详见机油选取表)
发动机机油容量：	2.75 qt. (2.6 L)
更换容量 / 机油滤芯	2.54 qt. (2.4 L)
发动机齿轮油：	SAE 75W-90/GL-5
发动机齿轮油容量	0.63 qt. (0.6L)
冷却剂：	
型号	CFMOTO 冷却剂为有机冷却液
总容积 (不含副水箱)	4.3 qt. (4.07L)
更换容积 (不含副水箱)	4.2 qt. (3.97 L)
副水箱容量 (下刻度线 ~ 上刻度线)	0.32 qt (0.3L) ~ 0.62 qt (0.59L)
混合比	50% 冷却液 / 50% 蒸馏水

## 产品规格参数

项目	UFORCE 800XL
前桥机油：	
型号	SAE 80W-90 GL-5
体积：	
定期机油更换	0.26 qt ( 250 mL )
后桥机油：	
型号	SAE 80W-90 GL-5
体积	
定期机油更换	0.42 qt ( 400 mL )
空滤器滤芯	纸质过滤器
燃油型号	92 号 或更高无铅汽油
燃油油箱容量	10.57 gal. (40 L)
油表闪烁时的燃油储备量 ( 最大 )	5.3 qt ( 5 L )

## 产品规格参数

项目		UFORCE 800XL	
火花塞型号		CR8EK/NGK	
火花塞间隙		0.65mm ~ 0.75 mm	
传动装置	变速器	自动无级变速 + 齿轮变速	
	换挡 / 顺序	P-R-N-H-L	
	CVT 速比	0.8-3.261	
	齿轮比	低速挡	6.585
		高速挡	2.783
倒挡		5.807	
车架		钢管	
轮胎：			
类型		无内胎	
前轮		27×9.00-14 8PR (71J)	
( 选配 - 部分国家市场使用 )		无	
后轮		27×11.00-14 8PR (81J)	
( 选配 - 部分国家市场使用 )		无	
轮辋螺栓分度圆		4×110mm	

## 产品规格参数

项目	UFORCE 800XL
胎压：	
前	推荐气压： 14.5 PSI (100 kPa)
后	推荐气压： 17.4 PSI (120 kPa)
制动系统：	前轴：双碟刹 / 后轴：双碟刹
脚制动类型 / 操作	脚操作 四轮轮边制动
驻车制动类型 / 操作	后轮机械驻车
制动液型号	DOT 4
悬挂：	
前悬挂	钢制双摇臂独立悬挂
后悬挂	钢制双摇臂独立悬挂

## 产品规格参数

项目	UFORCE 800XL
减震器： 前减震 后减震	弹簧减震器 / 油气减震器 弹簧减震器 / 油气减震器
车轮行程： 前轮行程 后轮行程	8.86 in. (225 mm) 8.86 in. (225 mm)
电气系统： 点火方式 充电 电池	电子点火 整流交流电 A/C 600 Watt @ 5000 rpm 12 Vdc / 28 Amp Hr
保险丝	EPS -- 40A 主保险 -- 40A 前大灯 -- 10A 控制信号 A-- 15A 控制信号 B-- 10A EFI-- 15A 风扇 -- 15A 暖风机 -- 15A 备用 -- 15A 点火开关 -- 5A

# 驾驶员安全

## 总体安全预警

### 警告

未注意本说明书中的警告可能会导致严重的受伤或死亡。本台车型不是玩具，操作上具有危险性。本车与其他类型车辆如汽车的操作方法不同，如果您未采取适当的预防措施，甚至可能在常规操作如转弯或跨越障碍物时瞬间发生碰撞或翻滚。

在操作使用本车前请仔细阅读本说明书，理解所有安全警告，预防措施以及操作程序。

### 年龄限制

本车型仅限成年人使用。任何年龄低于 18 周岁的人禁止操作本车，年龄低于 12 周岁的儿童禁止乘坐 CFMOTO 设计的可搭载乘员的车型。

### 熟悉车辆

作为本车的操作者，您对您的个人安全，他人安全以及环境保护负有责任，请仔细阅读并理解本用户使用说明书，本用户使用说明书包含车子各方面有价值的信息，也包含安全驾驶操作程序。

# 驾驶员安全

## 设备改装

CFMOTO 关心我们用户和公众的安全，因此，我们强烈建议用户不要在车辆上安装任何会提高车辆速度或动力的设备，或者为了这些目的对车辆进行任何其他改装。任何对原装车辆的改装都会造成严重的安全隐患并增加人体受伤的风险。如果任何未经允许的附件设备被加装到车辆上，或者任何增加车速和动力的改装加装到车辆上，我们对车子的保修政策即刻终止。

### 注意：

加装可能会改变车子操控和性能特征的特定附件设备，包括但不限于割草机，犁刀，超大轮胎，喷雾器，大行李架，吊车和拖车。仅使用经允许的附件，并让自己熟悉它们在车辆上的功能和作用。

## 避免一氧化碳中毒

所有发动机尾气都含有一氧化碳，是一种致命的信息，吸入一氧化碳会引起头痛，头晕，困倦，恶心，迷糊，甚至死亡。一氧化碳是一种无色，无嗅，无味的气体，即使没有看见或闻到任何发动机尾气，它也有可能存在。一氧化碳可迅速聚集致命浓度，你可能会被迅速克服并无法自救。同时，一氧化碳的致命浓度可以在密闭或者不通风的区域持续数小时或数天。

防止因一氧化碳中毒而严重受伤或死亡：

- 不得在通风不良或部分封闭的区域运行车辆
- 不得在发动机尾气有可能通过窗户和门被卷入建筑物内部的区域运行车辆。

# 驾驶员安全

## 杜绝汽油着火和其他危险

汽油极其易燃和高度易爆，燃油蒸汽易扩散，燃油蒸汽会散布并会被离发动机几英尺远的火花或火焰点着，为了规避着火和爆炸的风险，请遵照以下指示：

- 使用经许可的汽油油箱存储燃油。
- 不得在车辆货箱或者车上对汽油罐加油，因为电子静电放电可能点燃燃油。
- 严格遵守正确的加油程序。
- 不得在油箱盖未经正确拧紧时启动或操作发动机，汽油具有毒性，会导致受伤或死亡事故。
- 不得用嘴虹吸气油。
- 如误吞汽油，或汽油进入眼睛，或吸入汽油蒸汽，应立即就医。
- 如果汽油溅到您身上，请用肥皂和清水清洗并立即更换衣服。

## 燃油最小辛烷值和安全警告

本车使用燃油推荐最低 92# 辛烷汽油，优质或中级汽油 ( 允许最大 10% 酒精混合比 )。在任何情况下都会推荐使用无氧 ( 无酒精 ) 燃油以便获得最好的性能。

# 驾驶员安全

## 警告

汽油在一定情况下高度易燃易爆，在给油箱加油前请让发动机和排气系统冷却，处理汽油时要时刻保持警惕，加油时要在户外或通风的区域并熄火发动机。在开车时不得将装满汽油的塑料油箱放在货箱区域。货箱和塑料油箱之间产生的静电可能会引起火花。在操作加油时不得吸烟，不得让明火或火花接近加油或汽油存放区域。

油箱不得加的过满，不要加到油箱颈口。

如果汽油溅到皮肤或衣服上，应立即用肥皂和清水冲洗并更换衣服。不得在封闭区域启动并运行发动机。发动机尾气是有毒的，会在短时间内引起失去意识或死亡。本产品发动机尾气包含的化学物质已知为会导致癌症，生育缺陷或其他生殖危害。仅在户外或通风良好的区域操作本车。

## 避免因接触发热部件遭受灼伤

排气系统和发动机在运行时 would 发烫，在发动机运行过程中或者运行后不久，不得接触排气管和发动机以避免受伤。

## 用户职责

### 有资格并负责任

请仔细阅读本用户使用说明书和车辆上的警告标贴。如果条件允许请在空旷的区域学习安全驾驶培训课程，使用低速挡进行练习。高速驾驶要求更丰富的经验，知识和合适的行驶条件，请熟练掌握车辆操作控制技术和车辆常规操作。

# 驾驶员安全

## 用户职责

### 有资格并负责任

请仔细阅读本用户使用说明书和车辆上的警告标贴。如果条件允许请在空旷的区域学习安全驾驶培训课程，使用低速挡进行练习。高速驾驶要求更丰富的经验，知识和合适的行驶条件，请熟练掌握车辆操作控制技术和车辆常规操作。

本车型是仅成人可以使用的车辆，禁止 18 周岁以下未成年人操作。本车的操作者身高必须足够高，在正确坐到座椅上靠着后靠背并系上安全带的同时，双手能够握住控制方向盘，右脚能够到并控制完整的制动和油门踏板回程，并能将左脚牢牢放在脚踏板上。

依据当地法律驾驶者可能会被要求持有正规的驾驶执照。

### 搭载乘客

- 最多只允许搭载三位乘客，同时乘客必须正确地坐在乘客座位上。
- 乘客必须满足至少 12 周岁，身高足够高，可以一直保持正确坐在座位上靠着后靠背并系上安全带的同时，双手能握住扶手，双脚能牢牢定住，右脚踏在脚踏板上，左脚在车辆地板上。
- 不得搭载已经服药、饮酒、困倦或者生病的乘客，这些情况会减慢反应时间并削弱判断能力。
- 指导乘客阅读车辆安全警告标贴。
- 如果你判断对方的能力或判断力不足以对地形条件集中注意力并应对适应，请拒绝搭载这样的乘客。尤其是 SSV 车型，乘客也必须时刻注意前方的地形并有能力准备应对碰撞。

# 驾驶员安全

## 小心驾驶

- 本车不是玩具，操作上具有危险性，本车与其他类型车辆如摩托车或汽车的驾驶方法不同，突然的动作如紧急转弯，加速或减速，在山上驾驶或者越过障碍物等情况，如果未采取正确的预防措施，极易在瞬间发生碰撞或翻滚。
- 不得超速驾驶，一直保持适合当前地形、可视度、行驶条件以及您的驾驶经验的车速来驾驶本车。
- 不得尝试跳跃，侧滑，原地转圈或者其他特技行为。
- 在急转弯时不得尝试紧急加速或者减速，否则会导致翻车。
- 不得尝试滑行，如果车辆开始打滑，将方向盘向打滑相反的方向转向。在极其光滑的表面如冰上，请小心慢速行驶以降低打滑失控的可能性。
- 倒车时请确保在车子后方没有任何物体或人，注意盲区，当可以安全倒车时，请低速行驶。
- 载货不得超过本车限制的最大载货量，必须妥善保管货物，降低车速，预留更多的制动距离并遵照本说明书的其他说明。
- 请确保货物在货箱中合理分布，否则可能会改变车辆重心并导致翻车。

# 驾驶员安全

## 防翻滚保护系统 (ROPS)

- 本车的 ROPS 满足 ISO 3471 的性能要求。ROPS 可以限制车外物体侵入并降低在发生翻车时受伤的风险。
- 请一直遵守本使用说明书中列明的安全驾驶操作规范以规避车辆翻车。
- 驾驶过程中请勿将手和 / 或脚伸到车外，否则 ROPS 在任何翻车事故中都不能保护您防止受伤。
- 如果 ROPS 在任何方式下曾遭受损坏，请让您的 CFMOTO 授权经销商对车辆 ROPS 进行全面系统的检测。

## 乘员约束系统

- 本车设计为全车搭载一位驾驶员和三位乘客，都必须穿戴正确的防护装备。
- 驾驶员和乘客在驾车时必须始终锁好边门或边门网布，系好安全带。

## 地形条件

- 通过公共道路时避免紧急转弯，突然加速和突然刹车。
- 在不熟悉的地形上驾驶时要降低车速，并多加小心，驾驶本车时要对地形条件变化时刻保持警惕。花时间多学习了解车辆在不同环境下如何操控。
- 在学习并实践必要的控制车辆技术之前，不得在极其崎岖，平滑或者松软的地形行驶，对这些类型的地形要特别谨慎。
- 不得在不适合本车或者您的驾驶能力范围外的陡峭山坡上驾驶，请在小的斜坡上进行实践练习。

# 驾驶员安全

- 时刻遵照正确的操作程序爬坡或者下坡，不得高速翻越任何山顶。
- 当拖拖车时不得尝试陡峭山坡或斜坡地形。
- 驾驶进入一个新的区域之前总要先检查障碍物的情况，当驾驶越过障碍物或者倒下的树木时要遵照正确的操作程序。
- 不得在深水或者湍急的水流中驾驶本车，请记住湿制动可能已经降低了制动性能，离开水域后及时检测制动。如果有必要时，请低速驾驶并多执行几次刹车以便通过摩擦来干燥刹车系统。
- 始终确保将本车正确停放在最平坦的地形区域，将换挡杆拉到驻车位置，熄火发动机，并在离开车辆之前拔出钥匙。
- 不要盲目假想车辆能安全到达任何地方，因洞，坑洼，堤岸，较软或较硬的路面，或者其他不规则的地面会引起地形的突然变化，可能会引起车辆翻倒或者不稳定。为规避这类情况，请减低车速并一直观察前方地形，如果车辆开始倾倒或者翻滚，最好的建议是迅速将方向盘打向翻滚的方向。
- 不得试图用手臂或者腿来阻止翻车，确保四肢时刻都在 ROPS 防滚架之内。

# 驾驶员安全

## 防护装备

驾驶员和乘客务必始终穿戴合适的防护装置，包含：

- 1、经认证的头盔
- 2、护目镜
- 3、手套
- 4、长袖衬衫或夹克衫
- 5、长裤
- 6、过脚踝的靴子

根据气候的变化，您可能需要一些额外的骑行装备。例如防雾护目镜和应对寒冷天气的保暖内衣或面罩。禁止穿戴任何可能会缠住车辆或会挂在树枝灌木上的宽松衣物。

## 头盔及护目装置

一款经过认证的头盔可以减轻头部和大脑受到的伤害，在遭遇事故时，使用头盔可大大降低脑部受伤的风险，请注意，即使是最优质的头盔也无法保证不受伤。

您选择的头盔应该符合您所在国家或地区的标准，并且大小合适。带有面部防护装置的头盔是更好的选择，因为它会同时防止来自前方的冲击，包括昆虫，飞溅的石块，灰尘，散落的零件等。

半护式的头盔无法为面部和下颌提供同等的保护，如果您佩戴的是半护式的头盔，应使用可脱卸护面罩及护目镜。

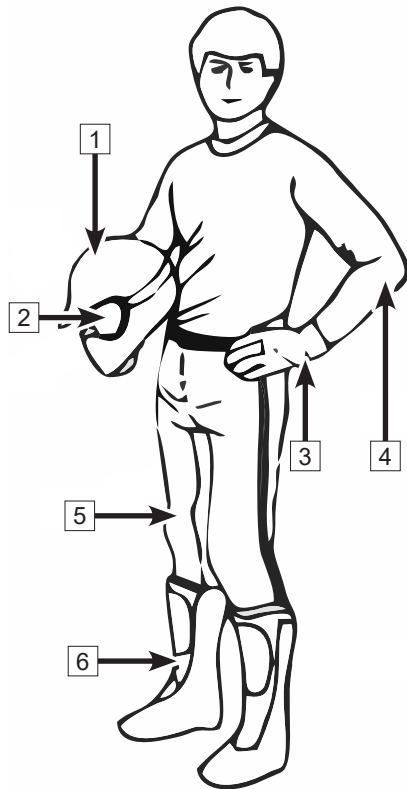

# 驾驶员安全

## 安全警告标贴，位置和警告

本车已贴有安全警告标贴以便保护您的安全。请仔细阅读并遵守每种标贴上的说明，如果标贴模糊不清或者脱落，请联系您的经销商购买更换。仔细阅读并遵守车身上的安全警告标贴，说明书内的警告标贴作为参考。根据地区和法规的不同，说明书中的警告贴花仅供参考，请根据实车上的警告贴花为准。

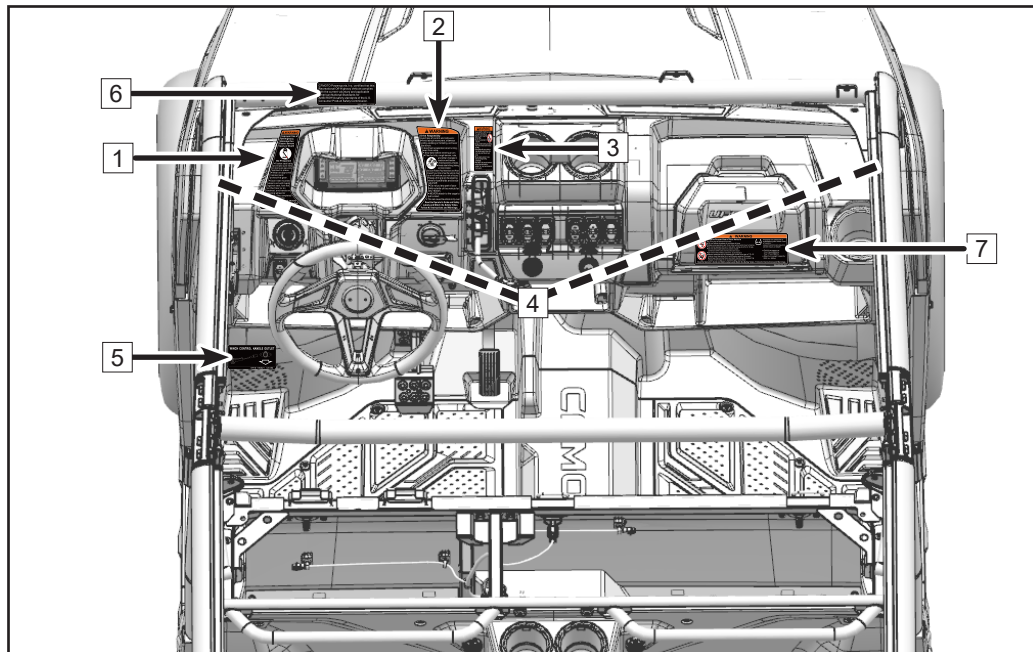

# 驾驶员安全

## 安全警告标贴

1



2



# 驾驶员安全

## 安全警告标贴

3

**⚠ WARNING**

Severe **INJURY** or **DEATH** can result if you ignore the following:

- Maximum Load in Cargo Bed: **661lbs.(300kg)**.
- Never carry passengers in cargo bed.
- Cargo can affect handling and stability. Read Owner's Manual before loading or towing.
- When loading with cargo or towing a trailer: Reduce speed and allow more room to stop. Avoid hills and rough terrain.
- Be sure cargo is secured. A loose load could change handling unexpectedly.
- Keep weight in the cargo bed centered, and as low and far forward as possible. Top-heavy loads increase the risk of overturn.

5KWV-190009-2000 US23A

4

**⚠ WARNING**



5KWV-190021-2000 US23A

**⚠ WARNING**



5KWV-190022-2000 US23A

# 驾驶员安全

## 安全警告标贴

5

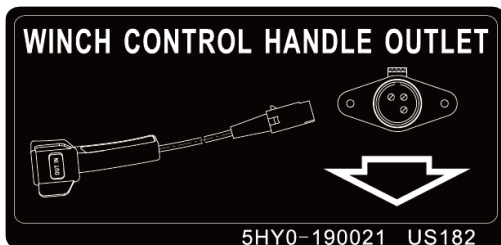

6



特定市场专用

7



# 驾驶员安全

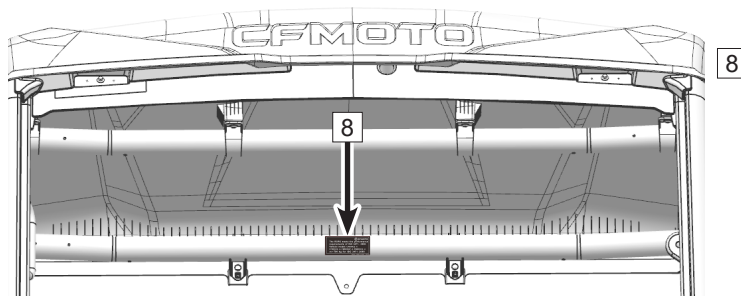

 CFMOTO  
The ROPS meets the performance requirements of ISO 3471: 2008.  
Vehicle model: CF800UZ-4  
CF800UU-4, CM800UZ-4, CM800UU-4  
m=790 kg for ISO 3471: 2008  
5KWV-190014-2000 US23A

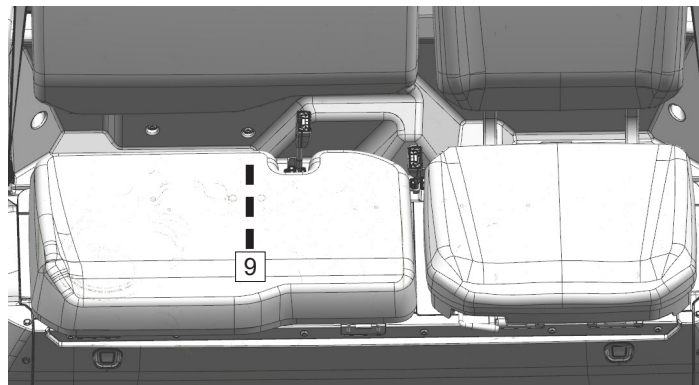

**NOTICE**

**Check engine oil every 500 kilometers (310 miles)**  
Vérifier le niveau d'huile moteur tous les 500 kilomètres (310 miles)

905B-190413-US13C

# 驾驶员安全

## 安全警告标贴

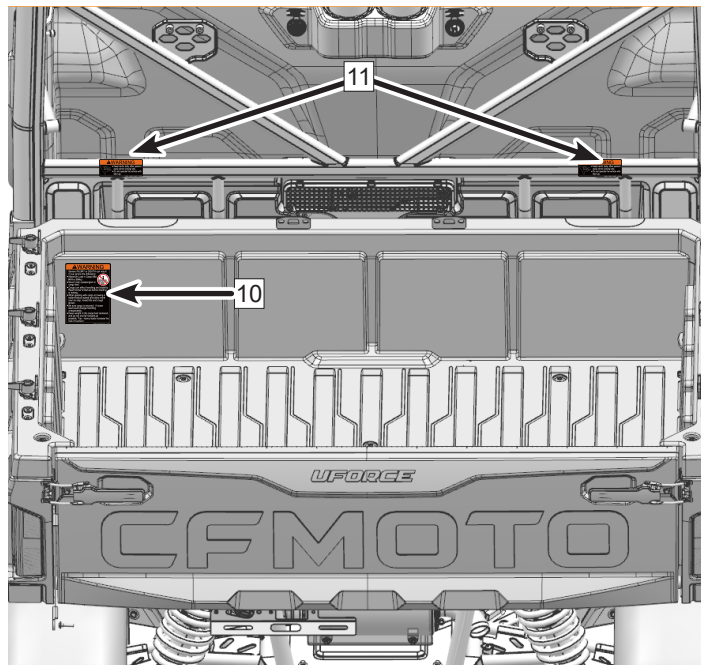

10

### ⚠ WARNING

Severe INJURY or DEATH can result if you ignore the following:

- Maximum Load in Cargo Bed: 661 lbs.(300kg).
- Never carry passengers in cargo bed.
- Cargo can affect handling and stability. Read Owner's Manual before loading or towing.
- When loading with cargo or towing a trailer: Reduce speed and allow more room to stop. Avoid hills and rough terrain.
- Be sure cargo is secured. A loose load could change handling unexpectedly.
- Keep weight in the cargo bed centered, and as low and far forward as possible. Top-heavy loads increase the risk of overturn.



51KWV-190008-2000\_US22A

11

### ⚠ WARNING



- Keep hands, body, other persons away when closing bed.
- Do not operate the vehicle with bed up.

5ASV-190012-6GD0\_US22A

# 驾驶员安全

## 安全警告标贴

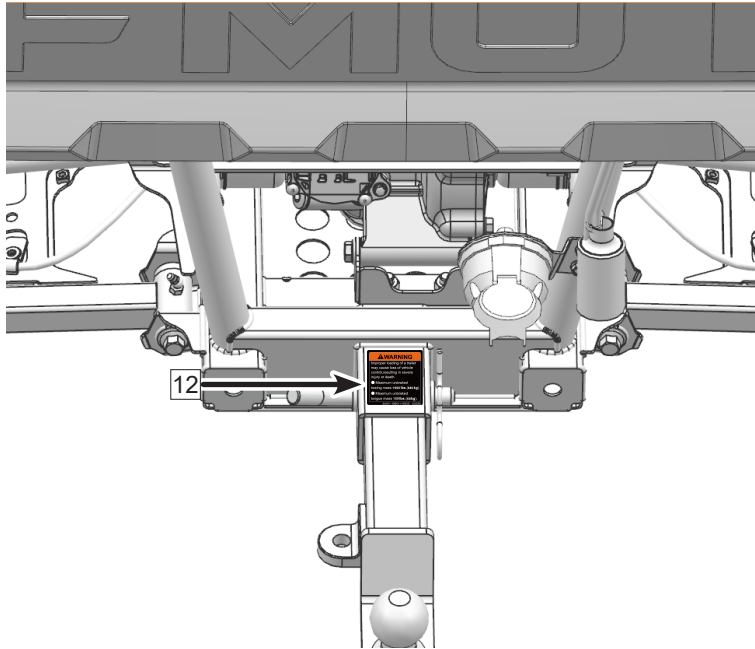

12

**⚠ WARNING**

Improper loading of a trailer may cause loss of vehicle control, resulting in severe injury or death.

- Maximum unbraked towing mass **1500 lbs. (680 kg)**.
- Maximum unbraked tongue mass **150 lbs. (68 kg)**.

5ASV-190011-6G00 US226

# 驾驶员安全

## 潜在危险警告

### 警告

#### **潜在危险：**

未遵照正确指示操作本车

#### **会发生：**

如果驾驶员不知道如何在不同情形和不同类型的地形上正确操作车辆，则极大增加事故风险。

#### **如何避免危险：**

如果经销商举办安全驾驶培训课程，新手或者经验不足的操作者应该完成学习，并定期练习在课程中学习到的技能以及本使用说明书中描述的操作技巧。

### 警告

#### **潜在危险：**

未遵照本车对于驾驶员和乘员的年龄要求。

#### **会发生：**

如果年龄低于最小年龄要求的未成年人操作本车，有可能会发生严重的受伤或死亡事故。即使小孩是在推荐使用本车的年龄范围内，他 / 她可能还没有具备安全操作本车的技巧，能力或判断力，可能会发生事故或受伤。

#### **如何避免危险：**

禁止 18 周岁以下未成年人操作本车。

# 驾驶员安全

## **⚠警告**

### **潜在危险：**

载容量超过额定容量。

### **会发生：**

如果乘员没有在座位上坐好，可能会被意外弹出车外，或触碰到移动的物体，这两种情况都会导致严重受伤或死亡。

### **如何避免危险：**

禁止承载 1 名以上乘员。

## **⚠警告**

### **潜在危险：**

在铺装路面上驾驶，如人行道，山径，停车场或高速公路和街道。

### **会发生：**

全地形轮胎是为越野路面设计的，在铺装路面上行驶会很大程度影响车辆如何操控，会导致失控或事故发生。

### **如何避免危险：**

不在铺装路面上驾驶本车，如果无法避免，请降低车速并且确保不进行紧急转弯或紧急制动等操作。

如果法规不允许，请不要在公路或者街道上行驶，请查阅当地法律以确定是否合法。

# 驾驶员安全

## **⚠警告**

### **潜在危险:**

操作本车时未穿戴通过认证的头盔，护眼装备和防护服。

### **会发生:**

驾驶时未穿戴通过认证的头盔会增加事故发生时头部严重受伤或死亡的风险；驾驶时未穿戴眼睛保护装置可能会导致事故，并可能增加事故发生时眼部严重受伤的几率；驾驶时未穿戴防护服会增加身体严重受伤的几率。

### **如何避免危险:**

一直保持穿戴好合身并通过认证的头盔，眼睛保护装置（护目镜或面罩），手套，长袖衫或夹克，长裤，以及中筒靴子。

## **⚠警告**

### **潜在危险:**

在饮酒或服药后操作本车。

### **会发生:**

饮酒或服药会严重影响操作者的判断能力，反应时间会更慢，同时操作者的平衡和感知也可能受到影晌。操作车辆之前或当时饮酒或服药，会导致受伤或死亡事故发生。

### **如何避免危险:**

在操作本车之前或当时不得饮酒或服药。



# 驾驶员安全

## **⚠警告**

### **潜在危险：**

超速驾驶。

### **会发生：**

超速驾驶会增加驾驶者失控的几率，从而导致事故发生。

### **如何避免危险：**

保持适合当前地形，可视度和驾驶条件以及符合您驾驶经验的车速来驾驶车辆。

## **⚠警告**

### **潜在危险：**

尝试滑胎，跳跃和其他特技动作。

### **会发生：**

尝试特技动作会增加事故，包括翻车的发生概率。

### **如何避免危险：**

不得试图进行滑胎，跳跃或者其他特技动作。

# 驾驶员安全

## **⚠警告**

### **潜在危险：**

操作本车前未进行检查，未正确保养本车。

### **会发生：**

保养不足会增加事故发生或设备故障的可能性。

### **如何避免危险：**

每次使用车辆前都要检查车子，确保车子是在安全的操作条件下。

一直遵照本用户说明书中规定的检查和保养程序及计划来检测和保养车子。

## **⚠警告**

### **潜在危险：**

驾车时将手臂，手或腿伸到车子 ROPS 防滚架外。

### **会发生：**

一旦车辆在事故中发生翻倒或翻滚，则会导致手臂，手或腿严重受伤。

### **如何避免危险：**

在驾车操作时一直保持手臂，手或腿都在车辆内部，手放在方向盘或把手上，双脚放在脚踏板上。

# 驾驶员安全

## **⚠警告**

### **潜在危险:**

在不熟悉的地形上驾车操作时未多加小心。

### **会发生:**

不熟悉的地形可能会有隐藏的岩石，隆起的坡，或者洞，这些情况都可能导致车辆失控或翻车。

### **如何避免危险:**

在不熟悉的地形上操作时要减慢车速并多加小心注意，对地形变化时刻保持警惕。

## **⚠警告**

### **潜在危险:**

不正确转向。

### **会发生:**

不正确的转向可能会引起车辆失控并导致撞车或翻车。

### **如何避免危险:**

遵照本用户使用说明书描述的正确转向程序操作，在试图更快速转向之前先进行低速转向练习，不得超速转向。

# 驾驶员安全

## **⚠警告**

### **潜在危险：**

在过于崎岖，平滑或者松弛的地形上操作时未多加小心注意。

### **会发生：**

在过于崎岖，平滑或者松软的地形上驾驶操作时，可能会引起丧失牵引力或失去控制，这种情况会导致事故或翻车。

### **如何避免危险：**

不得在过于崎岖，平滑或者松软的地形上操作，除非已经在这样的地形上进行了练习或学习了必要的控制车辆的技术。对崎岖，平滑或松软的地形要多加注意。

## **⚠警告**

### **潜在危险：**

在过于陡峭的山坡上爬坡或不正确爬坡。

### **会发生：**

不正确爬坡可能会导致失控或翻车。

### **如何避免危险：**

不得在车辆或您的能力范围外的过于陡峭的山坡上操作车辆，在尝试大的山坡之前先在小型山坡上进行练习。在攀爬任何山坡前一定要仔细检查地形，不得在过于平滑或松软的山坡上爬坡。在上坡途中不得突然打开油门，会导致车辆向后翻滚。不得高速翻越山顶，在山的另一侧可能会有障碍物，急剧下坡地形，其他车辆或行人。

# 驾驶员安全

## **⚠警告**

### **潜在危险：**

在极其陡峭的山坡路面下坡。

### **会发生：**

不正确的下坡操作会引起失控或翻车。

### **如何避免危险：**

不得在车辆或您的能力范围外的过于陡峭的山坡上操作车辆，在尝试大的山坡之前先在小型山坡上进行练习。在攀爬任何山坡前一定要仔细检查地形，不得在过于平滑或松软的山坡上爬坡。

### **注意：**

在下坡前要仔细检查地形，不得高速下坡，避免下坡时倾斜，尽可能直线下坡。

# 驾驶员安全

## **⚠警告**

### **潜在危险:**

不正确横穿山坡或在山坡上不正确转向。

### **会发生:**

山坡上不正确横穿或不正确转向会引起失控或翻车。

### **如何避免危险:**

在任何山坡上转向时都要多加小心，避免在陡峭山坡的侧面横穿。

### **在山坡侧面横穿时:**

一直遵照本用户使用说明书中描述的正确操作程序，避免过于光滑或松软的山坡路面。

# 驾驶员安全

## **⚠警告**

### **潜在危险:**

爬坡时失速，向后滑行

### **会发生:**

车辆会发生翻车。

### **如何避免危险:**

在爬坡时保持稳定的车速。

### **如果失去所有前进速度:**

关闭油门，采取制动，当车子完全停止时将挡位调到驻车位置。

### **如果车子开始滑行:**

不得使用发动机动力，向后滑行时要小心地应用脚刹，当车子完全停止时，保持刹车并将挡位调到驻车位置，并决定安全调换方向的最佳方式。

# 驾驶员安全

## **⚠警告**

### **潜在危险：**

跨越障碍物时不正确操作。

### **会发生：**

跨越障碍物的操作会引起失控或翻车。

### **如何避免危险：**

在一个新的区域操作前，先检查障碍物，尽可能避免跨越大型障碍物例如岩石和倒下的树木，如果无法避免，要非常谨慎并遵照本用户使用说明书中列明的正确程序操作。

## **⚠警告**

### **潜在危险：**

滑行或滑动。

### **会发生：**

滑行或滑动会引起失控，如果轮胎意外恢复牵引力，车辆可能会翻车。

### **如何避免危险：**

在光滑的路面例如冰面上，要缓慢骑行并多加小心，降低车子因滑行或滑动而失去控制的几率。

# 驾驶员安全

## **⚠警告**

### **潜在危险:**

超载或拖拽不正确的载荷。

### **会发生:**

车辆或拖车超载会引起车辆操控上有变化，会导致失控或事故发生。

### **如何避免危险:**

不得超过车辆额定荷载。

货物应该正确分布并安全固定，在载货或拉拖车时要降低车速，并一直保持低速挡行驶。保留更大的制动距离，一直遵照本用户说明书的指导来运载货物或拉拖车。

# 驾驶员安全

## **⚠警告**

### **潜在危险:**

在深水或急流水域操作车辆。

### **会发生:**

轮胎可能会浮起来，引起车辆失控并失去牵引力，这会导致事故或翻车。

### **如何避免危险:**

避免在深水或急流水域操作，如果无法避免进入超过额定最深水域，请慢速行驶，小心保持重心平衡，避免突然的移动，并维持低速稳定向前的动作。不要做突然转向或停车的动作，不得突然变化油门。湿制动会降低制动性能，在离开水域后要多测试几次制动，如果有必要，低速状态下多刹车几次以便干燥制动片。

# 驾驶员安全

## **⚠警告**

### **潜在危险:**

不正确操作倒挡。

### **会发生:**

车子可能会撞上物体或人员导致严重受伤。

### **如何避免危险:**

在挂倒挡之前先检查车辆身后是否有障碍物或人员，在安全的情况下向后慢速倒行。

## **⚠警告**

### **潜在危险:**

驾驶车辆使用不正确轮胎，或胎压不正确或不均匀。

### **会发生:**

使用不正确的轮胎，或驾驶车辆的胎压不正确或不均匀，会导致失控或事故。

### **如何避免危险:**

使用本用户使用说明书中规定的轮胎尺寸和类型，一直保持正确的胎压。

# 驾驶员安全

## **⚠警告**

### **潜在危险：**

操作经过不规范改装的车辆。

### **会发生：**

不正确安装附件或改装车辆会引起操控变化，这可能会导致事故发生。

### **如何避免危险：**

不得通过不正确安装或使用附件来改装车辆，所有增加到车辆上的配件和附件都必须是原装配件或专为本车型上而设计的同等部件，且必须依照通过认可的指导说明来安装使用，更多信息请联系咨询您的经销商。

## **⚠警告**

### **潜在危险：**

不得在结冰的水体上操作车辆。

### **会发生：**

如果车辆在冰面上翻车会导致严重受伤或死亡事故。

### **如何避免危险：**

不得在结冰的水体上操作车辆。

# 驾驶员安全

## 警告

将钥匙留在开关上可能会导致未经许可使用车辆，最终导致严重的受伤或死亡事故。在不使用车辆时请务必取下车钥匙。

## 警告

在任何翻车或事故之后，请务必让有资质的服务经销商检测整个车辆，检查是否有损坏，包括(但不限于)制动，油门，以及转向系统。

## 警告

安全操作本车要求好的判断能力和身体技能，有认知或身体缺陷的人操作本车会增加翻车和失控的风险，这可能会导致严重受伤或死亡事故。

## 警告

排气管系统部件在使用车辆过程中或之后会非常烫，发烫部件会引起严重受伤和着火，不得触摸发烫的排气系统部件。将易燃物体远离排气管系统，在穿行高草，尤其是干草时要多加小心。

# 控制件及特征

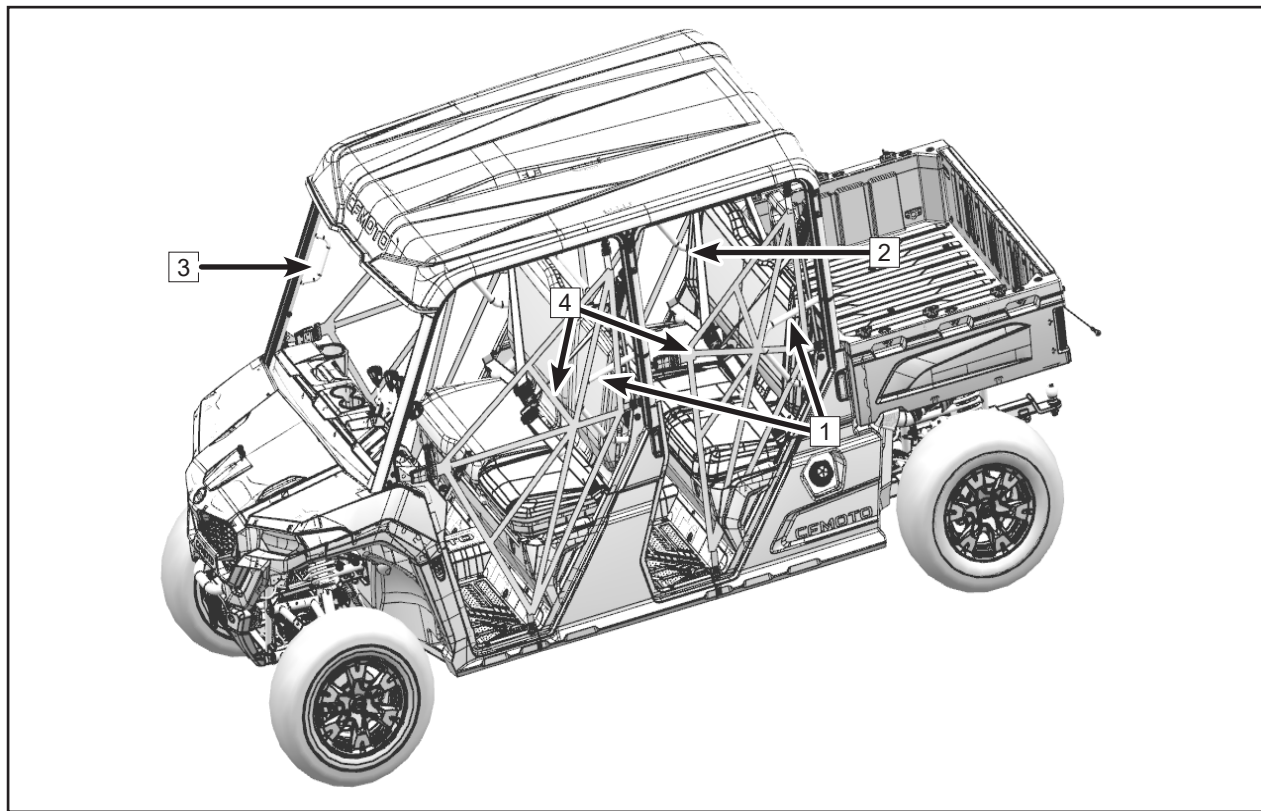

# 控制件及特征

## 人员保护件

### 1. 防翻滚保护系统 (ROPS)

防滚架及左右防护管在车辆发生翻车或其他危险情况时保护乘员避免受到的伤害，禁止在驾驶过程中将身体部位伸出防滚架外。

### 2. 安全带

本车配有安全带，在发生碰撞、翻车事故时帮助保护驾驶员和乘客，并帮助乘员稳住在驾驶舱内。在驾驶过程中如未系紧安全带则安全带指示灯会闪烁。

### 3. 安全扶手

安全扶手位于车辆两侧，握住安全扶手能帮助车内人员在车辆颠簸时稳定自身。

**注意：当车辆需要携带乘客时，驾驶员应当叮嘱乘客扶稳安全扶手。**

### 4. 边门网布 / 边门（如果配有）

边门网布 / 边门保护驾驶室內的驾驶员和乘客。驾驶车辆时要栓好边门网布 / 边门。

确保边门网布锁扣点稳固的锁扣在整车锁扣上。

- 将栓板<sup>1</sup>插入锁扣孔<sup>2</sup>内直到听到咔哒声；
- 要解开边网，可按压锁扣中心的 PRESS 按钮<sup>3</sup>。若栓板<sup>1</sup>卡滞，可在按压<sup>3</sup>后先将<sup>1</sup>向前推再向后拔；
- 后排边网与前排边网插接 / 解开方法相同。

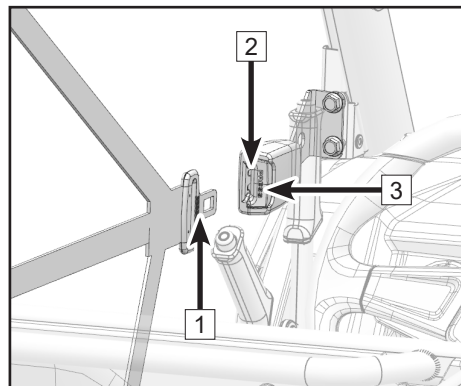

# 控制件及特征

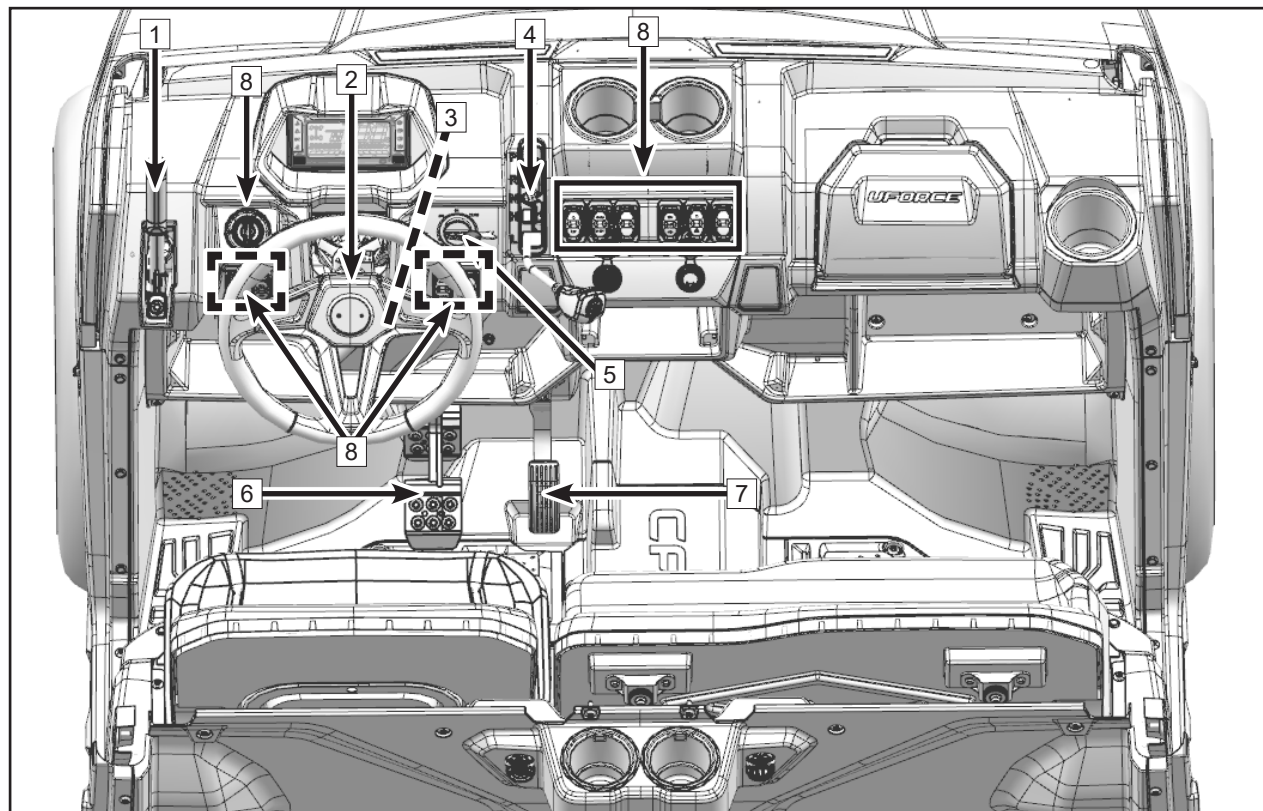

# 控制件及特征

## 主要控制件

### 1. 手刹组件

本车装有一个辅助手刹，位于方向盘左侧。向下拉起操纵杆执行机械制动，防止车辆移动。当手刹未释放，强行行驶车辆，行驶速度将不正常。

释放手刹，轻轻拉起操纵杆并在操纵杆末端按下释放开关，然后将操纵杆向前推至其原始位置。

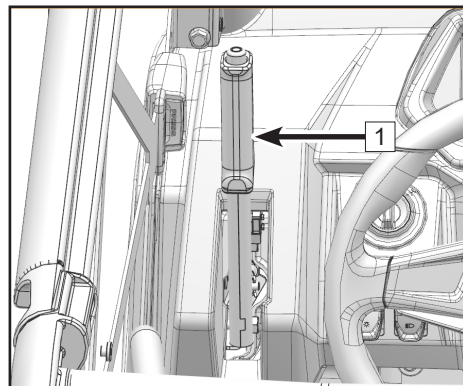

#### 警告

如果车辆需要在倾斜路面上停车，不能只依靠驻车功能，必须在执行手刹的同时在车轮下坡方向使用石块等障碍物将车辆卡住，防止车辆在惯性下滑动。建议在水平地面上驻车。

行驶前，需检查手刹是否已释放，长时间带手刹行驶车辆会导致制动片磨损，甚至损害制动盘，导致制动系统故障。

行驶时，手刹未放开或未放到位时，车辆会进行限速到7mph (10km/h)。

### 2. 方向盘

方向盘位于驾驶员坐位前方。方向盘使车辆向左或向右转动，转动方向盘至目标方向。

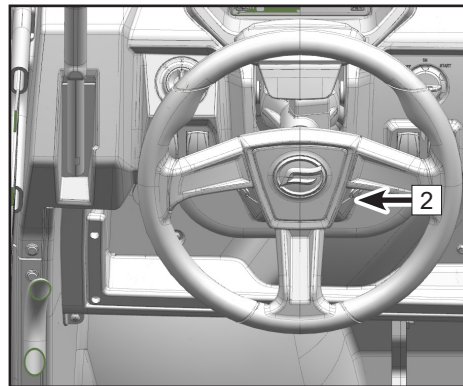

# 控制件及特征

## 3. 倾斜操作杆

倾斜操作杆的特征是可以调节方向盘以便适合不同驾驶员驾驶。向上拉操作杆并调节方向盘到舒适的角度。

## 4. 换挡杆

换挡杆位于驾驶员座位右侧，换挡杆用于变换选择传动齿轮：换挡前踩下制动踏板，确保人员安全。

L – 低速挡，齿轮箱的低速范围，它会让车辆在低速下行驶，车轮具有最大扭矩。

**注意：为避免损坏无级变速传动系统，请务必在持续慢行，拉拖车，载重货，翻越障碍物，或上下山坡时使用低速挡。**

H – 高速挡，变速箱的高速范围，用于速度超过 19mph (30 kph) 的正常驾驶速度，支持车辆达到其最高速。

N – 空挡，在空挡位置发动机动力输出是断开状态。

R – 倒挡，在倒挡位置时车辆可以向后倒行。倒挡时车辆限速到 25km/h。

P – 驻车挡，驻车位置将齿轮箱锁住，帮助阻止车辆移动。

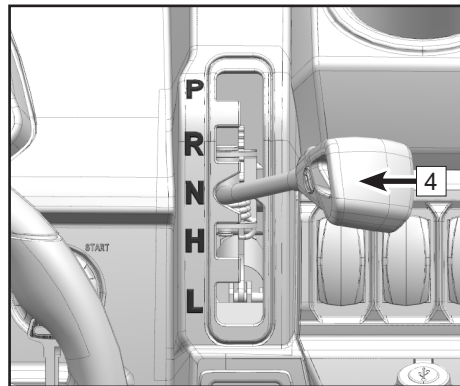
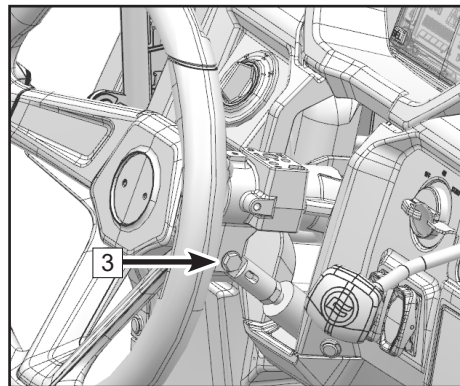

# 控制件及特征

## 5. 钥匙开关

钥匙开关位于方向盘右后方，用于启动车辆电源或启动发动机。

**OFF:** 钥匙转向此位置时，车辆电源关闭，发动机未启动。

**ON:** 钥匙转向此位置时，车辆电源开启，可使用相关电气件。

**START:** 钥匙转向此位置时，车辆电源开启，发动机启动。

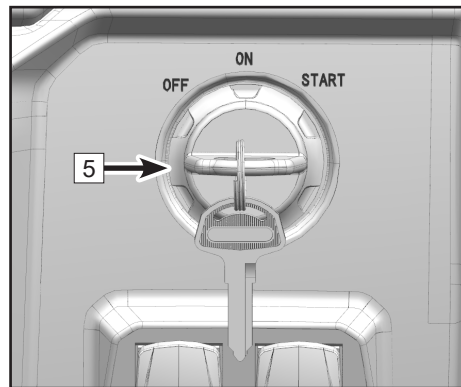

## 6. 制动踏板

制动踏板位于油门踏板左侧，减速或停车时脚放开油门踏板并踩下制动踏板。

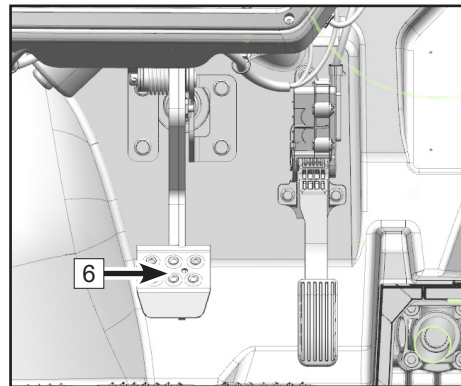

# 控制件及特征

## 7. 电子油门踏板

电子油门踏板位于制动踏板右侧，油门踏板控制发动机转速和整车速度。用右脚踩下油门踏板来控制车辆速度。在驾驶车辆之前务必检查油门踏板功能。

电子油门踏板配合电子节气门体可实现以下功能：

**起动保护功能：**在空挡、P 挡下可直接起动，在行车挡需同时踩刹车才能起动；

**倒挡限速功能：**倒挡时车辆限速到 18 mph (30km/h)；

**怠速功能：**当车辆处于空挡，发动机转速限制在 5000rpm；

**刹车优先功能：**在踩着油门踏板的情况下踩刹车，电子节气门会自动关闭发动机并回到怠速；当驾驶员同时执行脚制动和油门踏板时，电子节气门阀体将自动转为怠速状态。

**跛行回家功能：**当系统检测到电子节气门阀体和电子油门踏板发生故障后，系统进入限扭或跛行模式。

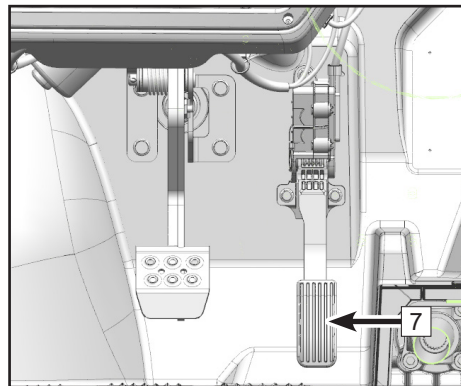



# 控制件及特征

## 辅助控制件

### 8. 开关

#### 二四驱开关

本车仪表盘上配有 "2WD"/"4WD" 两轮驱动 / 四轮驱动和前差速器锁死 "LOCK"/"4WD" 的一个可选开关。根据地形和条件来选择正确的驱动模式：

	2WD - 当开关在该位置时，动力仅提供给后轮
	4WD - 当开关在该位置时，动力提供给前轮和后轮
	4WD-LOCK - 当开关在该位置时，动力提供给前轮和后轮，且前差速器是锁死状态，不同于4驱模式，所有车轮以相同的速度运转

#### 警告

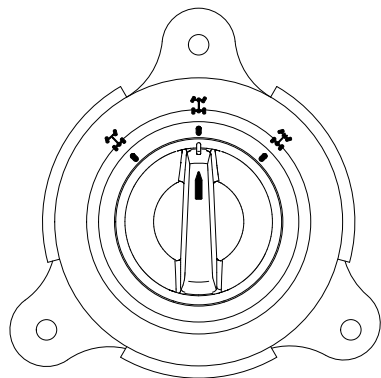

车辆必须在停车的情况下进行启用或解除两轮驱动 / 四轮驱动以及四轮驱动 - 差速器锁死的功能。如果在开车时启用或解除该开关则可能会导致机械故障。



# 控制件及特征



## 后桥差速 / 锁止按键 (R-WD / R-LOCK) -1

以 2 驱状态为例, 按动按键[1], 开启 2 驱后桥锁止模式, 仪表上指示灯“”亮起。

后桥锁止时, 后车轮以相同的速度运转, 给后轮提供最大牵引力, 在硬路面转向力和轮胎磨损的情况都会增加。按动按键[2]解除 2 驱后桥锁止模式, (如果未解除成功, 2 驱后桥锁止指示灯“”仍亮起, 则挂前进挡缓行, 同时左右轻摆方向盘帮助后桥内拨叉组合与花键套完成状态切换, 直至 2 驱指示灯“”亮起)。

### 照明开关

照明开关包含 3 个位置, 根据以下功能选择按下相关按钮:

	当开关在该位置时, 大灯、前后位置灯和仪表灯将会亮起。
	当开关调至该位置时, 前后位置灯 "亮起" 并且仪表 "变暗"。
	当开关调至此位置时, 所有照明灯关闭。

**注意:** 在操作大灯之前点火开关钥匙应调至 "ON" 的位置。

### 警示

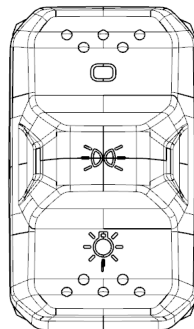
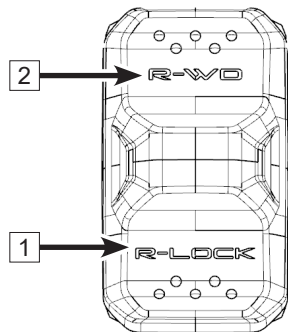

不得在发动机熄火后使用大灯超过 15 分钟。这会导致蓄电池放电至启动马达无法正常操作。如果发生此情况, 请拆下蓄电池并给其充电。



# 控制件及特征

## 变光开关

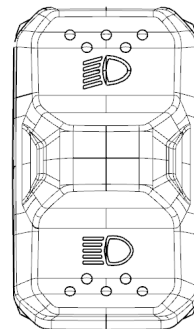

变光开关包含 2 个位置，根据以下功能选择按下相关按钮：

	当开关在此位置时远光灯工作。
	当开关在此位置时近光灯工作。



## 喇叭开关

( 选配 - 此功能部分国家市场使用 )

	按此开关，喇叭响起
	当开关回弹至该位置时，喇叭不响

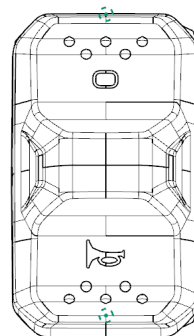

# 控制件及特征

## 模式开关

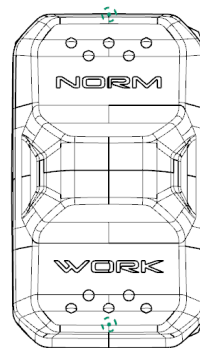

<b>WORK</b>	当开关在该位置时，车辆处于 <b>WORK</b> 模式下，仪表同时会切换为 <b>WORK</b> 模式。车辆的油门反应柔和，适合平坦路径，硬包路面等。用于轻量骑行。
<b>NORMAL</b>	当开关在该位置时，车辆处于 <b>NORMAL</b> 模式下，仪表同时会切换为 <b>NORMAL</b> 模式。此模式下，车辆有更快的油门反应。



## 转向开关

( 选配 - 此功能部分国家市场使用 )

转向开关包含 **3** 个位置，根据以下功能选择按下相关按钮：

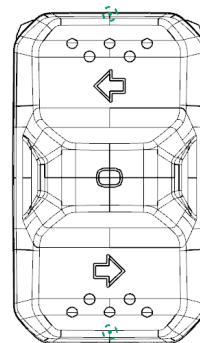

	当开关在该位置时，左转向灯闪烁。
	当开关调至该位置时，右转向灯闪烁。
	当开关调至此位置时，转向灯不亮。



## 控制件及特征

### 警示开关

( 选配 - 此功能部分国家市场使用 )

	当开关在该位置时，前后转向灯会闪烁，同时仪表盘上的警示开关指示灯亮起
	当开关在该位置时，前后转向灯停止闪烁，同时仪表盘上的警示开关指示灯熄灭

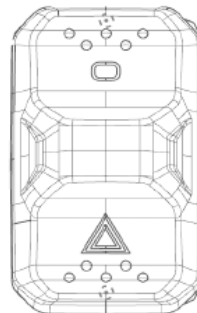

# 控制件及特征

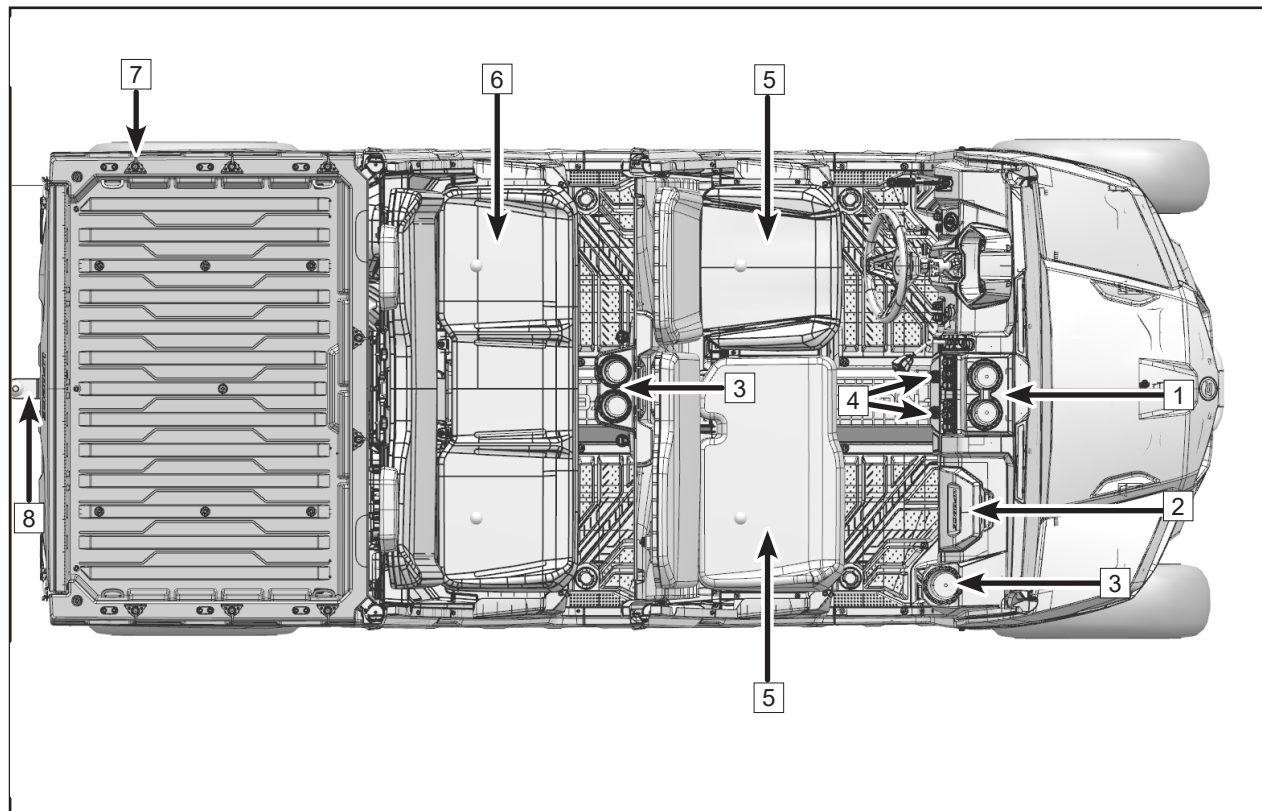

# 控制件及特征

## 其他部件

### 1. 中央储物盒

中央储物箱位于开关组合上方，用于固定饮料水杯。

### 2. 手套箱

手套箱位于副驾驶前方，用于存放杂物及绞盘控制器。

### 3. 杯托

杯托位于副驾驶前方，用于固定饮料水杯；

后排杯托位于后排坐垫中间，用于固定饮料水杯。

### 4. 附件电源接口

本车在仪表盘右侧提供附加 12Vdc 电源和 USB 接口，  
以便操作附件如手持聚光灯，电子设备充电等。

请咨询您的经销商关于本车如何使用充电附件

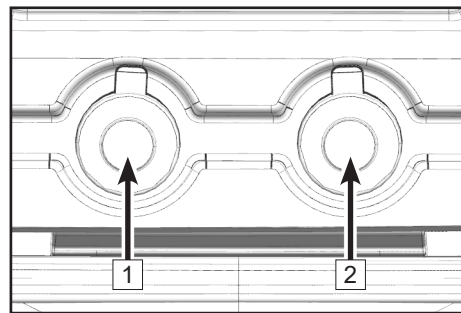

1	12 V 附件电源	2	USB
---	-----------	---	-----

# 控制件及特征

## 5. 坐垫

主坐垫前后可调，调节座位时，将操作杆调至打开，调至期望的位置时释放操作杆锁住坐垫。

拆卸：一手将坐垫[1]后部的操作手柄[3]向上拔，同时将坐垫[1]后部向上抬起，将坐垫[1]向后推至脱开车架挂钩后即可拆除坐垫[1]；抓起坐垫[2]后部，向上拉至松开蘑菇头，再向后拔出卡槽结构即可拆除坐垫[2]。

安装：将卡槽结构插入车体相应的结构中，对齐蘑菇头并按压。

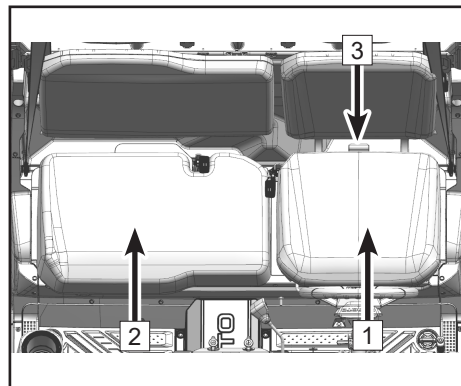

## 6. 后排坐垫

后排坐垫拆卸安装方式同前排副驾驶坐垫，必要时，拆下后排坐垫及座椅底板，用来进行下方的 ECU 和诊断接口的维护保养。

## 7. 锚钩

12 个锚钩点位于货箱区域内侧以保护货箱内货物安全。

## 8. 拖挂

本车配有一个标准尺寸的拖挂接口 51 mm x 51 mm，拖车灯插座和拖车线缆适配器在车辆内挡板右后方。如果没有 7 针脚接头，则需要另配一根拖车插座和电源转接头。在使用车辆前请咨询经销商关于拖挂和如何使用拖车。

## 控制件及特征

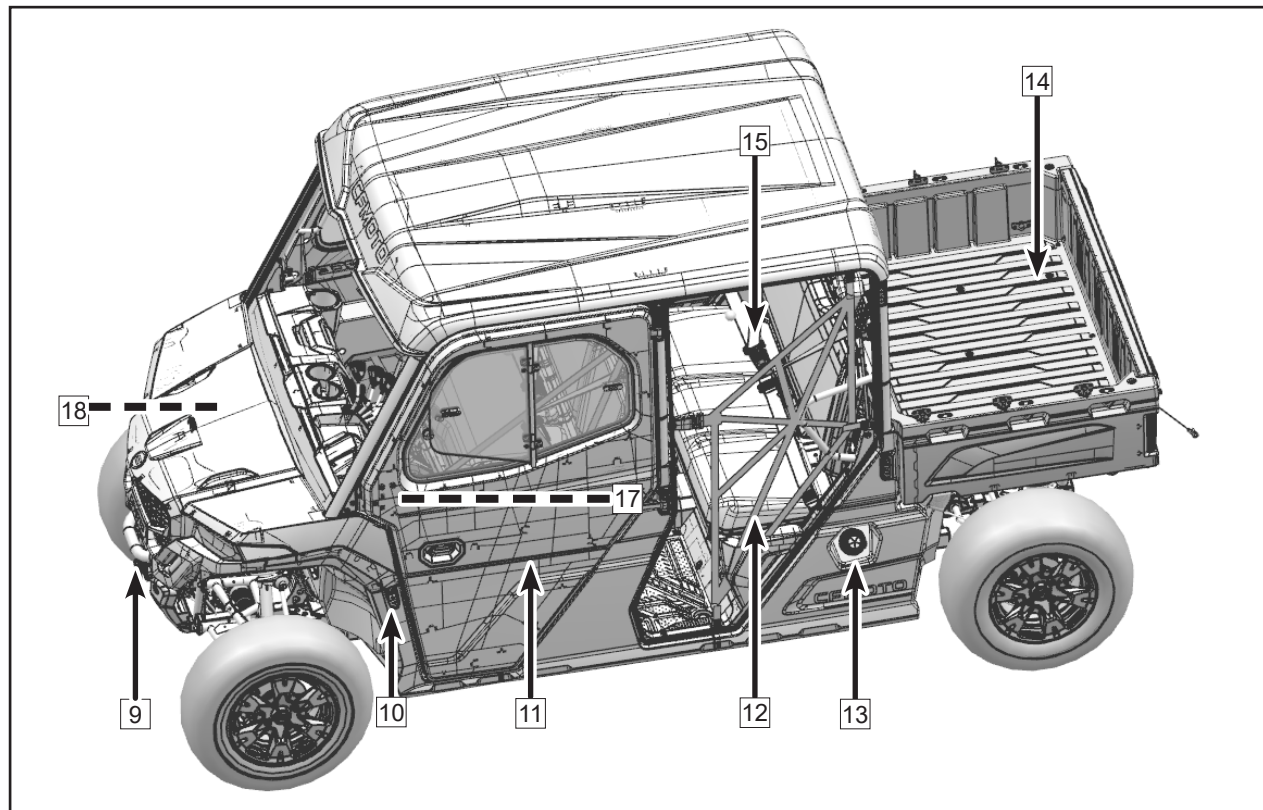

## 控制件及特征

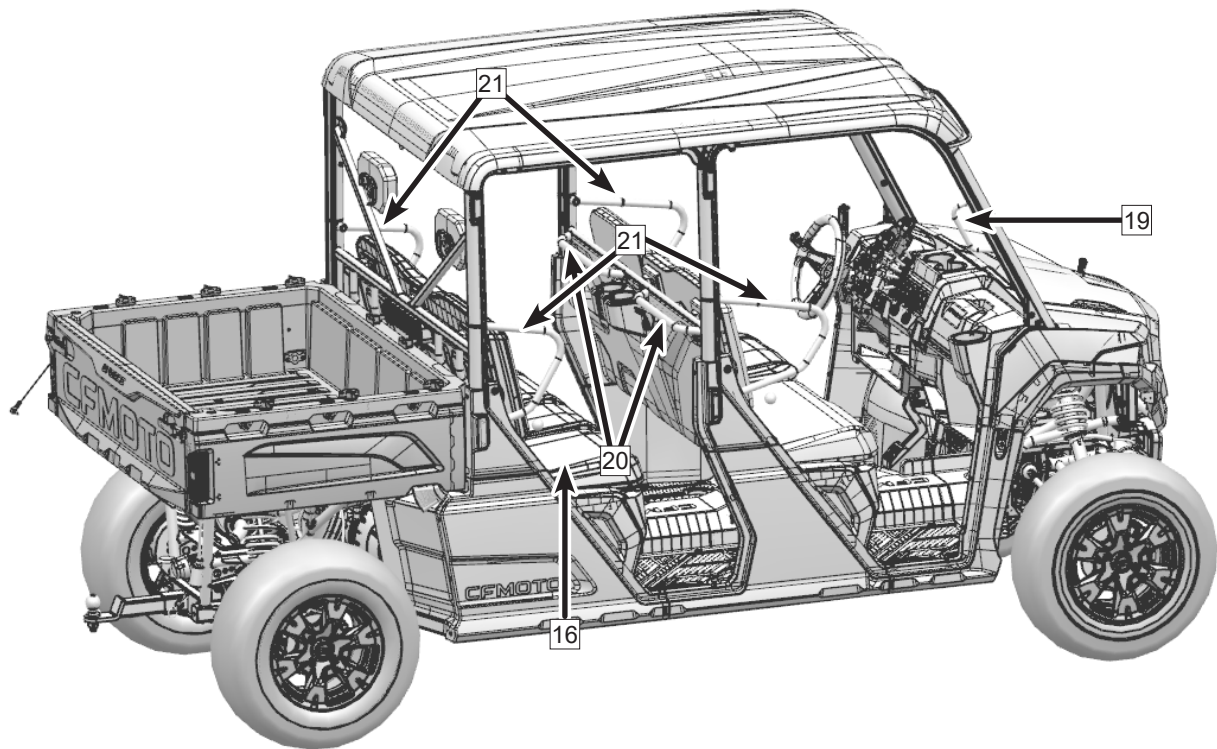

# 控制件及特征

## 9. 绞盘

车辆配备一个 4500 磅的绞盘，与其配套一个标准的绞盘控制器，放置于前置物箱内，为保持蓄电池电量，仅在发动机运行的情况下操作绞盘。操作车辆前请阅读本说明书绞盘操作章节。

关于正确使用绞盘，请联系您的经销商。

## 10. 左右前面罩卡扣

掀开左右前面罩卡扣，小心的抬起前面罩，可对车辆部分电气件、冷却系统、制动系统等进行保养

## 11. 边门

驾驶室两侧提供边门，帮助手臂，腿或肩膀保持在车辆内部，从而减少受伤的风险。(此项为选装件，部分国家市场使用)

## 12. 安全网布 (如果配有)

在驾驶室两侧提供边门网布，帮助保护驾驶员和乘客。驾驶车辆时务必扣好边门网布的固定点固定在车辆上，并将网布插入锁扣中。

## 13. 燃油盖

油箱加油盖位于车辆乘员座位一侧，邻近座位。给油箱加油前，紧紧握住油箱盖，然后逆时针方向旋拧打开，在油箱加油完成后安全地盖好油箱盖。油箱的容积是 10.57 加仑 (40L)。

## 14. 后货箱

车辆配备一个货箱，可以存放货物，释放货箱两侧的手柄可以倾斜货箱 (最大倾斜角度  $\leq 45^\circ$ )，可用来进行车辆后半部分零部件的维护保养或者倾倒货物。

# 控制件及特征

## 15. 坐垫安全带

本车配有三点式安全带，在发生碰撞、翻倒或翻车事故时帮助保护驾驶员和乘客的安全，并帮助乘员稳住在驾驶舱内。在驾驶过程中如未系紧安全带则安全带指示灯会闪烁。

## 16.ECU 及故障诊断接口

ECU **2**和故障诊断接口**3**位于二排坐垫右下方。

拆卸：掀起座椅底板**1**，拆下 ECU 固定支架上的螺栓。

安装：固定 ECU 四周的四颗螺栓，将座椅底板安装在后排座椅支架上，孔位对正铺平即可，不需要螺钉固定。

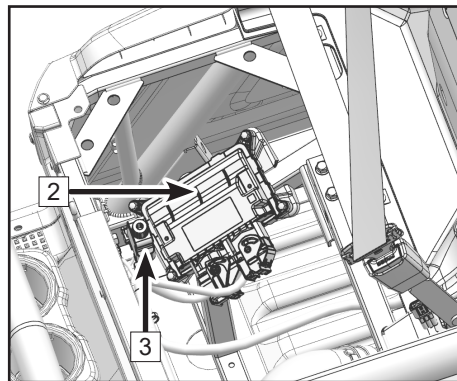
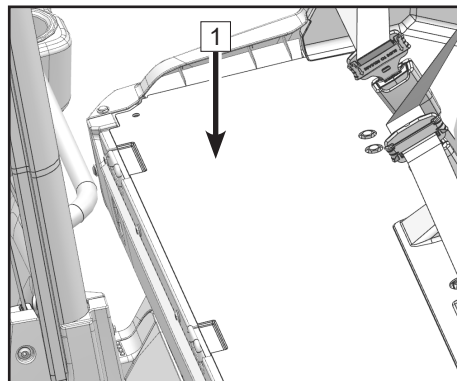

## 控制件及特征

### 17. 绞盘控制电源端口

车辆配有有线绞盘控制开关座**1**。有线绞盘控制开关座位于方向盘左侧下方。有线绞盘控制器**2**可存放在副驾驶储物盒中。

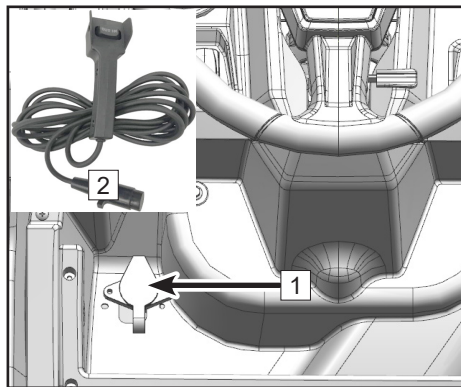

### 18. 智能车联终端 (如配有)

春风车辆配备智能车联终端**1**。通过 CFMOTO RIED APP 智能互联系统开启人车互联。通过应用商城下载 CFMOTO RIED APP。

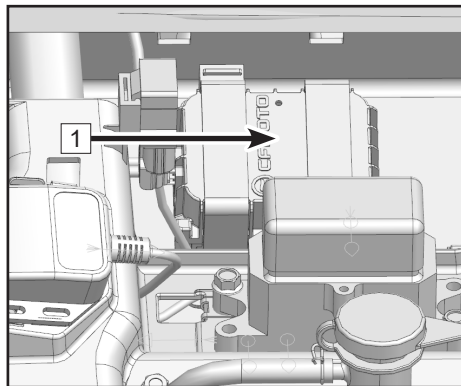

# 控制件及特征

## 19. 安全扶手

安全扶手位于车辆右侧，握住安全扶手能帮助车内人员在车辆颠簸时稳定自身。

**注意：当车辆需要携带乘客时，驾驶员应当叮嘱乘客扶稳安全扶手。**

## 20. 二排安全扶手

安全扶手位于二排座椅前方，握住安全扶手能帮助车内人员在车辆颠簸时稳定自身。

**注意：当车辆需要携带乘客时，驾驶员应当叮嘱乘客扶稳安全扶手。**

## 21. 肩膀防护板

本车配有肩膀防护板，以帮助驾驶员和乘客的身体限制在车辆内部。

# 控制件及特征

## CVT 系统

本车配置无级变速传动 (CVT) 系统，利用传动皮带、主动轮、从动轮进行自动变化传动比，允许车辆在最高速和最低速之间的无级变速，而不需要独立步骤或换挡

CVT 系统包含主动轮 [1]、离合器 [A]、齿形传动带 [3] 和从动轮 [2]

离合器 [A] 安装在发动机曲轴上。从动轮安装在传动轴 [B] 上。齿形传动带 [3] 是一个重载齿形皮带，连接主动轮和从动轮。

无级变速传动系统装在 CVT 箱体和 CVT 箱盖内，无级变速传动系统不含任何用户维修项目，请联系经销商进行维修保养。

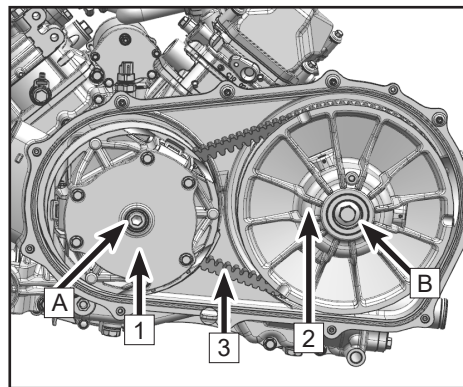

### ⚠注意

为了延长皮带寿命，在拉重货的情况下，以及当操作车辆低于 11Km/h 时，使用低速挡以便延长寿命时间。如果有必要拖拽车辆，将传动装置换至空档以便更好的移动性，防止皮带受损。

# 控制件及特征

## 避免 CVT 传动皮带和离合器故障

避免以下常见的操作错误可以使 CVT 离合器和皮带寿命有极大的延长：

引起 CVT 故障的行为	解决方案
以高速挡驾驶全地形四轮车开到皮卡或拖车上	将挡位挂至低挡以防止皮带被烧坏。
攀爬陡峭斜坡	攀爬陡峭斜坡时用低速挡或从全地形四轮车下车（在首次使用停车刹车后）并按照 K 形转向程序进行操作。
以较低的转速驾驶车辆（大约 5km/h ~ 10km/h）。	以更高的速度驾驶或更频繁地使用低挡位；建议使用低挡位以获得更低的发动机温度和更长的部件使用寿命。
低温下全地形四轮车预热不充分	发动机应至少预热 5 分钟，在处于驻车挡时突然将油门提高 1/8 油门量 5~7 次；皮带将更加灵活并且可防止皮带烧坏
离合器易于啮合，速度慢	快速，有效地使用油门以获得有效的啮合。
以较低速度拖拉 / 推动货物	仅使用低速挡。
用于公用事业、犁雪、除尘等	仅使用低速挡。
车辆低速重载	仅使用低速挡。

## 控制件及特征

引起 CVT 故障：	解决方案
在泥地里或雪地里卡住。	将挡位挂至低挡，并仔细地采用快速的油门量使离合器咬合； <b>警告：过量加油门可能会引起失控和翻车。</b>
从静止的位置翻越大的物体。	将挡位挂至低挡，并仔细地采用快速的油门量使离合器咬合； <b>警告：过量加油门可能会引起失控和翻车。</b>
水或雪渗入 CVT 系统，皮带打滑。	1、拆卸 CVT 箱盖上的放水螺栓； 2、将挡位挂至停车位；开启油门，使发动机每分钟转速从怠转状态提高到全油门；按照要求重复几次操作；在此程序中使用全油门时间不得超过 10 秒钟；如反复出现泄漏情况应检查密封件是否存在损伤情况。
离合器不工作	联系经销商对 CVT 部件进行检查和维修。

### 注意：

当以下情况时，传动挡位低速挡是首选：

- 持续驾驶速度低于 19 mph (30km/h)。
- 水平路面，车辆载运或拖运载荷高于 584lb (265kg)。
- 在泥泞或崎岖路面，车辆载运或拖运载荷高于 430 lb. (195kg)。

# 控制件及特征

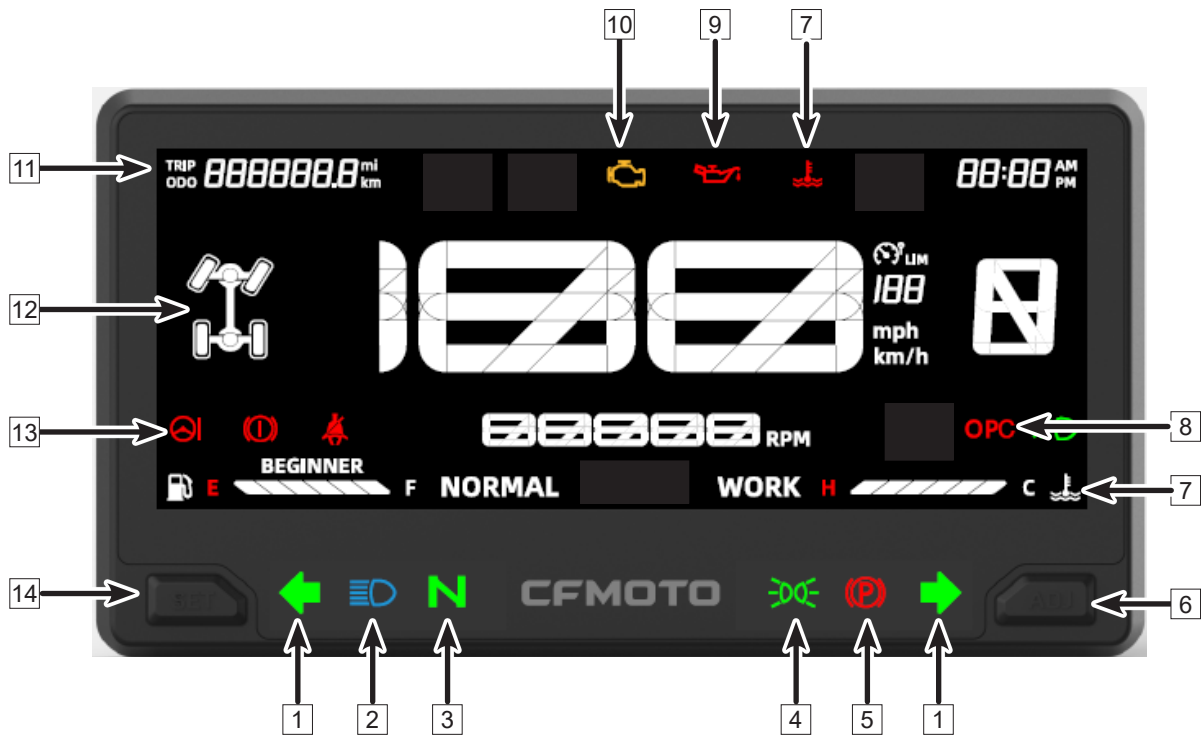

## 控制件及特征

### 仪表指示灯及警告

1	转向灯	6	ADJ- 模式调节按钮 OPC 指示灯	11	骑行信息中心
2	远光灯指示灯	7	水温报警指示灯	12	驱动模式
3	空挡指示灯	8	OPC 指示灯	13	EPS 故障指示灯
4	位置灯指示灯	9	油压信号指示灯	14	SET- 模式选择键
5	驻车制动指示灯	10	EFI 故障指示灯		

**注意：**转向灯仅用于指定国家。

# 控制件及特征

## 指示灯及警告

### 1. 转向灯 (仅限部分国家使用)

转向开关位于右转向灯位置时，右转向指示灯会亮。

转向开关位于左转向灯位置时，左转向指示灯会亮。

当拖车转向功能故障时，左右转向灯同时闪烁。

### 2. 远光灯指示灯

当变光开关位于远光灯时，该灯点亮。

### 3. 空挡指示灯

当车辆在空挡时指示灯亮起。

### 4. 位置灯指示灯

当照明开关位于位置灯时，该灯点亮。

### 5. 驻车制动指示灯

当驻车制动功能启动时，该灯点亮。

### 6. ADJ- 模式调节按钮

配合选择键调整仪表相关功能。

### 7. 水温报警指示灯

水温过低或过高都是不正常的，请通过怠速或停止发动机来维持一个正常的冷却液温度，当太冷时怠速车辆以便热发动机，温度太高时停车以防止冷却液沸腾。

### 8. 离车报警指示灯

# 控制件及特征

当驾驶员离开驾驶位置且未驻车时，该指示灯亮起，且报警器响起。

## 9. 油压信号指示灯

当机油压力过低时，该灯点亮。该灯点亮时请尽可能迅速地安全停下车辆，立即关闭发动机，并联系经销商排除故障。

## 10. EFI 故障指示灯

当 EFI 发生故障时指示灯点亮。如果出现此警告，请不要操作或驾驶车辆，并联系您的经销商排除故障，否则可能导致严重的发动机损坏。

## 11. 骑行信息中心

显示车辆行驶总里程，按键 SET 按钮可以调节至显示短里程，发动机时间，故障码，蓄电池电压，仪表盘亮度调节，或 EPS 故障码。

## 12. 驱动模式

显示车辆当前驱动模式，分别为 2 驱，2 驱未到位，4 驱，4 驱未到位，4 驱锁死，4 驱锁死未到位。

## 13. 转向助力指示灯

当打开车辆电源时，指示灯会短暂的显示。如果指示灯亮，EPS 不工作。请联系您的经销商，尽快维修。持续操作可能会对 EPS 单元造成永久性的损害，并增加转向力度。

## 14. SET- 模式选择按钮

配合选择键调整仪表相关功能。

# 控制件及特征



# 控制件及特征

## 仪表指示灯及警告

15	车速显示	18	发动机转速	21	制动失效报警指示灯
16	时钟	19	安全带报警指示灯		
17	挡位指示灯	20	油位报警指示灯		

### 15. 车速显示

显示当前车辆速度。可通过 ADJ 和 SEL 调整键和选择键切换公里每小时或英里每小时。

### 16. 时钟

显示当前时间 ( 可通过调整键和选择键进行时间调整, 以符合当前时区时间 )。

### 17. 挡位指示灯

显示当前车辆挡位。

### 18. 发动机转速

显示发动机当前转速。

### 19. 安全带报警灯

安全带提示灯。当安全带未系上时, 此指示灯会亮起。当锁板没有推进安全带扣里, 仪表上的指示灯将一直点亮, 且转速将限制在 4050 RPM; 当锁板推进安全带扣里, 仪表上的指示灯将关闭且限速功能关闭。

### 20. 油位表

显示油箱内的燃油余量。

### 21. 制动失效报警灯

当制动液液位高度过低时, 指示灯亮起, 请尽快添加适量的 DOT4 制动液并联系经销商, 制动液过低可能会让空气进入制动系统, 导致制动失效, 造成严重后果。

# 控制件及特征

按键功能表					
状态	显示	SET	ADJ	动作	动作后显示
总里程	总里程 TOTAL	短按		切换为分里程	分里程
分里程	分里程 TRIP		长按	分里程清零	分里程
		短按		切换为发动机时间	发动机时间
发动机时间	发动机时间 H	短按		切换为故障码	电喷故障码
电喷故障码	故障码	短按		切换为电压	电压
电压	电压 U	短按		切换为背光亮度	背光亮度等级
背光亮度	亮度等级		短按	调整背光亮度等级 1-2-3-4-5	背光亮度
		短按		切换为油量三挡可调	油量三挡可调
油量三挡可调	油量三挡可调		短按	调整最低油量报警挡位	FUEL-3 - FUEL-1 - FUEL-2
		短按		切换为总里程	总里程
主界面	主界面		短按	调整背光亮度	主界面
		长按		切换为设置时间	小时设置界面
	小时设置界面		短按	小时数值增加 1	小时设置界面
			按住	小时数值递增	小时设置界面
		短按		切换为设置时间	分钟设置界面
	分钟设置界面		短按	分钟数值增加 1	分钟设置界面
			按住	分钟数值递增	分钟设置界面
		短按		切换为时间格式	12/24 制式设置界面
12/24 制式设置界面		短按	切换时间格式	12/24 制式设置界面	
	短按		切换为单位设置界面	速度单位设置界面	
单位设置界面		短按	切换速度单位	速度单位设置界面	
	短按		退回主界面	主界面	

## 操作车辆

### 发动机磨合：

磨合期对于一款新发动机是非常重要的。在刚开始操作新发动机时谨慎处理将会带来更高效的性能和更长的使用寿命。请按以下步骤谨慎操作：

1. 选择一个开阔的区域，以便有足够的空间让你熟悉车辆的操作与控制。
2. 将车辆停放在水平面上。
3. 给油箱加油。
4. 检查发动机机油油位，如果有必要维护机油，请添加推荐的机油至游标尺显示的最低和最高油位之间的位置。
5. 坐在车辆操作的位置，系紧安全带和安全网格或关闭好边门，启动发动机，在操作车辆前先允许发动机有一个短时间的怠速运行。
6. 踩下脚刹，选择期望的挡位，然后释放脚刹。
7. 启用油门，首先低速行驶，油门调至  $\frac{1}{2}$  打开位置驾驶 10 小时，然后加至  $\frac{3}{4}$  打开位置再驾驶 10 小时。不得一直持续怠速操作或者持续全油门打开。
8. 在磨合期不得拉拽或载运任何重货。
9. 定期检查冷却液水位、控制件等在定期维护表中列出的项目。
10. 在磨合期结束时，更换机油和滤芯 (20 小时或 200 英里 /320 公里)。

### 制动磨合：

#### 警告

在磨合期结束前，制动器不具备最佳的制动效果，故必须经过磨合。  
使用新制动片驾驶时，请勿跟车太近或紧急制动，以免引发交通事故。

# 操作车辆

## ⚠️ 警示

在 20 小时的磨合期内：

- 不得持续全油门状态操作车辆，如果在首个 20 小时或 200 英里 /320 公里的使用时过久全油门操作车辆，可能会导致发动机零部件损坏或减少发动机寿命。
- 发动机首个 10 小时或者 100 英里 /160 公里运行过程中油门打开禁止大于 1/2 油门位置 ( 取先到期项 )。
- 发动机在下一个 10 小时或者 100 英里 /160 公里期间运行时，禁止将油门打开超过 3/4 油门位置 ( 取先到期项 )。
- 不得拖拽或牵引重货。
- 使用任何非推荐的机油可能会引起发动机故障。CFMOTO 建议使用 SAE 5W-40 型号机油，机油等级为 API 的 SJ 级或更高。根据高温环境更换为 10W-40 或者 15W-40 型号是可接受的。参考以下环境温度和机油粘度选择推荐表。

粘度等级			15W-40					
			10W-40					
	5W-40							
F°	-22	-4	14	32	50	68	86	104
C°	-30	-20	-10	0	10	20	30	40

# 操作车辆

## 驾驶前检查

每次使用车辆前，最好的使用习惯是根据本说明书保养章节的“驾驶车辆前日常检查”表格进行车辆检查。

### 警告

如果在每次使用前未做正确检查，可能会导致车辆严重故障、人员严重受伤或死亡事故。在每次使用车辆前请务必检查车辆并确保是在正确的操作条件下。

## 油门

启动发动机之前，检查油门踏板并确保可灵活操作。确保在释放踏板后车辆能迅速回到怠速位置。通过调节油门位置来调节速度。因为油门踏板是电子操作机械，通过 ECU 控制，当任何时候脚一旦离开油门踏板，车辆会立即减速并且发动机会回到怠速状态。

# 操作车辆

## 脚制动

操作车辆前，踩下制动踏板执行前后制动，当按压下去时，制动杆或制动踏板应有坚实感。松软的制动踏板表示可能有制动液渗漏或者主泵制动液偏低，应在骑行前修正，联系经销商进行正确的诊断和修理。

## 启动发动机

### 警告

不得在封闭的区域运行发动机，发动机排气含有有毒的一氧化碳，可能会引起失去意识，导致严重受伤或死亡事故。

## 启动冷发动机

1. 确认换挡杆调至驻车或空挡位置。
2. 踩下脚刹。
3. 主钥匙开关转至“ON”位置，车辆通电
4. 等待仪表完成自检后，主钥匙开关转至“START”位置，启动发动机。
5. 一旦发动机启动，在操作车辆前，对发动机进行一段短时间持续热发动机。

# 操作车辆

## 注意：

在每次尝试启动点火系统时，不得发动启动系统超过 10 秒钟。如果发动机启动失败，回位启动开关，在尝试下一次启动前暂停几秒钟，然后再次尝试启动开关。每次启动应尽可能快速完成以保存蓄电池电量。

发动机仅在车辆是空挡或驻车时才能被启动，如果挡位挂在空挡时仪表上的空挡指示灯没有亮起，请联系经销商检查指示灯电路或调整挡位系统。

### 警示

当车辆无法立即启动时，不得连续启动点火系统。多次无效的启动点火系统，可能会导致启动电机烧毁。在操作车辆前允许发动机有短时间的热机时间。启动发动机后立即操作车辆可能会导致发动机故障。

## 换挡

### 警示

为避免传动装置故障，在换挡前将油门回位至关闭位置，停下车辆，换挡前踩下制动踏板。

## 注意：

除了长时期高速运行外，低速挡是所有向前运行的首选传动挡位。

# 操作车辆

## 从驻车挡换挡

1. 确认油门关闭。
2. 执行脚制动并按下换挡杆按钮。
3. 通过沿着换挡导向，移动换挡杆至期望的挡位。

## 换挡：空挡至高挡

1. 确认油门关闭且整车完全停止。
2. 踩下脚制动。
3. 通过沿着换挡导向移动换挡杆至 "H" 挡。

## 换挡：高速挡换至低速挡

1. 确认油门是关闭的状态并且车子是完全停止的状态。
2. 执行脚制动。
3. 沿着换挡导向将换挡杆移动至 "L" 挡。

## 换挡：低速挡换至高速挡

1. 确认油门是关闭的状态并且车子是完全停止的状态。
2. 执行脚制动。
3. 沿着换挡导向将换挡杆移动至 "H" 挡。

## 换挡：换至倒挡

1. 确认油门是关闭的状态并且车子是完全停止的状态。

# 操作车辆

## 换挡：低速挡换至高速挡

1. 确认油门是关闭的状态并且车子是完全停止的状态。
2. 执行脚制动。
3. 沿着换挡导向将换挡杆移动至 "H" 挡。

## 换挡：换至倒挡

1. 确认油门是关闭的状态并且车子是完全停止的状态。
2. 执行脚制动并按下换挡杆上的按钮。
3. 延着换挡导向将换挡杆移动至 "R" 挡。
4. 检查身后是否有人或物体，确保安全的情况下释放后制动踏板。
5. 缓慢执行油门踏杆并在向后移动的过程中持续向后看以保证安全。

# 操作车辆

## 警告

在换至倒挡前，确保后方没有任何物体或人，确保车辆后方的区域是安全的，当可以安全倒车时，请慢速行驶。

在限速模式下请避免过大操作油门，因为过量操作会引起燃油进入排放废气中并导致发动机爆裂或发动机故障。

### 换挡至：驻车

1. 确认油门是关闭的并且车辆时完全停止的状态。
2. 执行脚刹并按下换挡杆按钮。
3. 延着换挡导向移动换挡杆至 "P" 挡。向前和向后推车子以核对车辆驻车是否成功。

### 注意：

- 换挡指示灯应根据实际挡位情况显示挡位，如果指示灯不显示，请联系经销商对车辆电路进行检查，或调整换挡系统。
- 因发动机内部同步机制，指示灯可能不显示挡位直到车辆开始移动。
- 不得在高速挡位下进行持续低速骑行或拖拽，因为这会导致离合器系统过热，进而损坏零部件。

# 安全操作 - 驾驶安全

## 操作员责任

作为车辆的操作人员，您的常识、判断和技能是杜绝自己和他人受伤，车辆或环境受损的惟一因素。

## 娱乐、集体及远距离骑行

本车的优势之一是可以带您远离大多数社区进行越野。请远离专为其他类型的越野使用而设计的区域，除非有特别允许，这些区域包括雪地摩托小径、马术小径、滑雪越野道、山地车小径等等。您可以加入一个当地的 ATV 俱乐部，俱乐部会提供一份地图和建议，或通知您哪些区域可以骑行。当在集体骑行过程中，请和前后车辆保持一定的安全距离，驾驶车辆时不要粗心大意或与附近车辆做未经计划的演练动作。请保持在指定路径和驾驶区域内骑行，阻止他人在未经授权的地点操作车辆。

## 避免事故及翻车

多用途地形车辆的操作与其他类型的车辆有所不同，多用途地形车辆是为在越野地形上操作而设计的（例如，轴距和轮距，离地间隙，悬挂，动力传动系统，轮胎等等），因此，在主要为其他车辆使用的铺装或光滑地形上操作时会发生翻车。

**在做突然的动作时，会迅速发生翻车或其他事故，如：**

- 紧急转弯或猛烈加速。
- 转弯时减速。
- 山坡上驾驶或翻越障碍物

# 安全操作 - 驾驶安全

即使是在平坦开阔的区域，突然的动作或激烈的驾驶也会引起翻车或失控，如果车辆翻滚，身体的任何部位（例如手臂、腿或头）在座舱外时都会被防滚架或车辆其他部位压伤和困住，也可能会受到来自地面、驾驶室或其他物体的冲击而受伤。

## 降低翻车的风险：

- 转弯时多加小心。
- 根据速度和环境调节转向输入。
- 在进入转弯之前先降低车速。
- 在转弯时避免急剧制动。
- 避免在转弯时，甚至是从静止或低速的状态突然或急剧加速。
- 不得尝试绕圈、滑胎、滑移、摆尾、跳跃或其他特技动作。
- 如果车辆开始滑胎或滑移，应将车辆朝滑胎或滑移的方向转向。
- 不要猛踩刹车并锁住车轮。
- 本车主要用于越野使用用途，在铺装路面骑行可能会严重影响车辆操控。如果必须在铺装路面做短距离行驶，请降低车速并避免突然转向、加速或制动。

## 该车可能会发生侧翻，在斜坡上或不平坦的地形上向前或向后翻滚：

- 避免走斜坡（延着斜坡而不是垂直上下山坡）。如果可以，尽可能直线上下坡而不是横穿，如果一定要在山坡侧面行驶，请保持谨慎并避免光滑的路面、障碍物或洼地。如果感觉到车辆开始翻滚或侧滑，应尽可能朝下坡方向打方向盘。
- 应避免陡坡并按照本手册对上坡和下坡的操作程序来操作。

# 安全操作 - 驾驶安全

地形突然变化，例如洞、洼地、岸堤、松软或坚硬的地面或其他不规则地形可能会引起车辆翻车或不稳定。观察前方的地形并在不平坦的地形区域减慢速度。

## 当车辆载货或拉运货物时操控是不同的：

- 降低车速并按照本说明书关于载运或拉运货物的指导说明操作车辆。
- 避免山坡和崎岖地形。
- 保留更大的制动距离。

## 为预防翻车做准备：

- 栓好边门或扣好边门网格并锁紧安全带以帮助避免手臂或腿伸出车外。
- 在驾驶过程中不得抓握防滚架，否则在发生翻车时手会在防滚架和地面之间被压伤。保持手是握住方向盘或扶手上。
- 不得尝试用手臂或腿来阻止翻车，如果感觉车辆可能要反倒或翻滚，驾驶员应保持两手在方向盘上并保持双脚稳固的踏在车辆底板上。乘客应保持双手握住扶手并保持双脚稳固的踏在车辆底板上。

## 避免撞车

高速驾驶时，车辆失控的风险会增加，尤其是在挑战越野地形时，而且在碰撞中受伤的风险也会大大增加。不得超速操作车辆，要以适合地形、可视度、操作条件以及您的驾驶经验的速度来驾驶车辆。本车在发生撞车时没有汽车那般全面的保护，例如没有安全气囊，驾驶舱不是完全包裹住的，而且没有专为防止与其他车辆发生碰撞的设计，因此，系上安全带、栓好边门或边门网格、穿戴合适的骑行装备是极其重要的。

# 安全操作 - 驾驶安全

## 环境

- 越野娱乐是一项特权，请在维护您的特权的同时，也尊重环境并尊重他人享有环境的权利：
- 追逐野生动物是非法的。如果被机动车追逐，野生动物会因精疲力竭而死。
- 不得有意损坏地形，除非该操作区域被指定用于该类活动。
- 遵照规则 " 带进来什么，也要带出去 "，不要乱扔废弃物。

## 练习实践

在外出骑行之前，在一个可控的环境下熟悉车辆的操作是非常重要的。找一个合适的区域练习并按照以下运用进行实践，场地至少应有 147x147 ft. (45x45 m) 的范围，而且确保没有障碍物如树木或大的岩石等。

请记住：在全面熟悉操作您的车辆前，应避免高速驾驶。

## 注意：

除了持续高速骑行外，低速挡是所有向前骑行的首选挡位。在持续低速骑行或拖拽时不得使用高速挡，因为这会导致离合器系统过热，过热可能会损坏部件。

## 转弯练习

转弯是引发事故最多的原因之一，如果转弯太快或驾驶太快，车辆更容易失去牵引力或发生翻车，因此在接近转弯时请提前降低车速。

## 练习转弯：

- 首先，在非常低的车速下学习如何操作轻微的右转弯。在转弯前松开油门并重新缓慢加油门。

# 安全操作 - 驾驶安全

- 重复转弯练习，但这次在转弯时保持油门不变。
- 最后，在缓慢加速的情况下重复练习转弯。
- 练习实践向左转弯。

注意您的车辆在这些不同的练习中是如何反应的。CFMOTO 建议在进入转弯前先松开油门以帮助开始变换方向。随着速度和转向的深入，你会感觉到侧向力在增加，侧向力应尽可能维持较低的状态以确保不会引起车辆发生翻滚。

## U 型转弯练习

### U 型转弯实践：

缓慢加速并在保持低速的同时，将方向盘逐渐向右转直到完成 U 型转弯。

使用不同的转向输入并在一直保持低速的情况下重复 U 型转弯练习。

向左重复 U 型转弯练习。

**如本使用说明书前面所提到的，不得在铺装路面上行驶，车辆的操作习惯是不一样的，会增加翻车的风险。**

## 制动练习

### 练习制动以熟悉制动反应：

- 首先在低速状态下练习制动，然后加大速度。
- 在不同速度和不同制动力的情况下练习直线制动。
- 练习紧急制动，最佳的制动是在直线上获得的，使用高制动力并且不锁紧车轮。

请记住，制动距离取决于车辆速度、载货量以及路面类型，同时轮胎和制动条件也是很重要的因素。

# 安全操作 - 驾驶安全

## 倒挡练习

### 练习使用倒挡：

- 在车辆后轮两侧各放置一个锥形警示标。
- 将车辆向前移动直到可以看见后方的锥形警示标，然后停车，了解要看见身后障碍物所需的距离。
- 学习在倒挡时车辆如何操作以及在转向输入时车辆如何反应。
- 在倒挡练习时要一直使用低速。

## 发动机紧急熄火练习

学习如何在紧急情况下快速停止发动机：

- 当低速运行时，简单地将点火开关转向 **off** 关闭位置，这是为了让你熟悉在骑行过程中发动机突然熄火时车子的反应，并培养对此情况的条件反射。

# 安全操作 - 驾驶安全

## 操作车辆

### 越野操作

在非常自然的地形上进行越野操作是很危险的，没有为运行车辆而做专门准备的地形存在着内在的危险，地形物质、形状以及陡峭度都是未知的，地形本身就是一个持续的危险因素，任何在这个地形上冒险的人都必须意识到这一点。

在越野地形操作车辆时，操作员应极度谨慎小心选择最安全的路径并保持近距离观察前方的地形。本车不应由任何不完全熟悉本车操作方法的人操作，也不应在非常陡峭或危险的地形上操作。

### 一般驾驶技巧

小心、谨慎、经验和驾驶技能是防止危险操作车辆的最好预防。在任何有轻微怀疑车辆安全越过障碍物或特殊地形时，都要选择一条更安全的路线。在越野操作过程中，动力和牵引力是最重要的，而不是速度。驾驶速度不要快于可视距离以及你的能力，选择安全路线允许的范围内。如果控制件不正常工作，不得操作车辆，请去经销商处检查。

### 倒挡操作

操作倒挡时，检查车辆后方没有人或障碍物，留意盲区，当一切安全的情况下倒挡操作，保持低速并避免紧急转弯。



**警告**

倒挡操作时转向输入会增加翻车风险。

# 安全操作 - 驾驶安全

## 警告

下坡时操作倒挡，重力会增加车速加大超过倒挡限速值，倒挡操作时如未小心操作会导致严重受伤或死亡事故。

### 注意：

本车配有倒挡限速功能，倒挡操作时，发动机转速是受限制的，以便限制车辆倒挡车速。请不要全油门操作，打开油门至可以维持期望车速的位置即可。

### 横穿铺装路面

如果不得不横穿铺装路面，确保迎面两侧完整的可视度并确定道路另一侧的出口位置，沿直线朝出口位置行驶，不得突然变换方向或突然加速，因为可能会导致翻车的情况发生。不得在人行道或自行车道上驾驶，因为那是指定为行人和自行车使用的。

### 在铺装路面行驶

避免铺装路面行驶。本车不是设计用于在铺装路面行驶的，在铺装路面上很可能发生翻车事故。如果必须在铺装路面行驶，请缓慢转向，慢速行驶，避免突然加速或突然制动。

### 穿越浅水区

水可能成为危险隐患，如果水太深则车子可能会 " 浮 " 起来并翻到。在试图穿越任何水域前先检查水的深度和水流，水的深度不应超过 60cm 以便能够安全越过障碍物。

小心不稳定的路面如岩石、草丛、原木等，不论在水里或是岸上，可能会失去牵引力。不得尝试高速进入水中，水会影响车子制动能力，在车辆离开水域后请确保低速驾驶车辆并多执行几次刹车以确保制动片恢复干燥。

# 安全操作 - 驾驶安全

## 当车子被淹后如何操作

如果车子被淹没了，非常有必要尽快将其运送至经销商处，不得尝试重新启动发动机，因为水可能已经被吸入发动机，这会导致内部损坏故障。

## 在泥地、冰面或雪地里骑

在做骑行前检查时，特别注意在车身上泥、冰或雪容易积聚的地方，可能会妨碍尾灯的能见度，堵塞通风口，堵住散热器和风扇，并影响控制件灵活移动。在启动车辆前，检查转向，油门和制动踏板是灵活操作不受干扰的。

当车辆在被雪或冰覆盖的路面行驶时，轮胎抓地力一般会减弱，引起车子对操控输入呈现不同的反应。

## 在沙地骑行

沙滩和在沙丘上骑行是一种独特的体验，但有几点基本的防范需要注意。湿度、深度或者细沙可能会引起失去牵引力并引起车辆打滑、下沉或困住，如果发生这类情况，寻找一个坚实的基础，再次提醒，最佳的建议是减慢速度并注意地形。

当在沙丘上骑行时，建议车身装配一个天线类型的安全旗杆，这会有助于在其他沙丘上的人更容易看见你的位置，如果在前方看见另一个安全旗杆请保持谨慎前行。

# 安全操作 - 驾驶安全

## 在砂砾、松动的石头或其他光滑的路面骑行

在砂砾或松动的石头上骑行非常类似于在冰面上骑行，会影响车辆转向，在高速情况下很容易引起打滑并翻车。另外，制动距离也可能受影响，请记住“喷”油门或滑胎可能会导致石头向后弹射打伤他人。

## 翻越障碍物

在翻越路径上的障碍物时应特别小心，障碍物包括岩石、倒下的树木和洼地，应尽可能避开它们。请记住有些障碍物太大或太危险而无法穿越的应该避开。总的指导方针是，不得尝试翻越高于离地间隙的障碍物，小的岩石或小的倒下来的树也许可以安全翻越。接近障碍物时应降低速度并尽可能呈大的角度，调节速度时不失去动力并且不做突然的加速，乘客必须紧紧握住扶手并稳固的将双脚踏在车底板上。

## 山坡驾驶条件

当在山坡或斜坡上驾驶时，两件事特别重要：做好光滑路面或地形变化、有障碍物的准备，并将身体正确保持在车辆内部。如果爬坡或下坡时路面太过平滑或地面松动，车子可能会失去控制。如果高速翻越山坡顶部，你可能会没有时间为一山的另一侧地形做准备。避免在斜坡上停车，当停车或驻车时，一定要将换挡杆移至驻车挡并启动手刹，尤其是在斜坡上，以避免翻滚。如果一定要在陡峭的斜坡上驻车时，将车轮在下坡的一侧用石块或其他合适的物体堵上。

# 安全操作 - 驾驶安全

## 上坡驾驶

使用低速挡 (L) 上坡驾驶，由于本车的配置，即使是在爬坡时，本车都是具有非常好的牵引力，因此失去牵引力前会比较容易翻车。例如：经常能遇到山顶被侵蚀损坏为一个坡度急剧上升的山尖，本车没有对越过该种地形做过专门设计，因此请选择另一条更安全的路径。

当你觉得斜坡太过于陡峭而无法爬坡时，请执行制动以固定车辆，将挡位移至倒挡 (R)，并向后直线下坡，轻微的释放制动以保持低速，不得尝试转弯，不得在空挡时滑行下坡，不得执行急剧制动，因为会增加翻车的风险。

## 下坡骑行

该车可以爬陡峭的斜坡而无法从同样的陡坡上安全的下坡。因此，在上坡之前确保存在有下斜坡的安全路线是非常重要的。在翻越光滑的向下斜坡时降低速度会使车子 " 急剧下降 "，引起打滑，保持稳定的速度或轻微的加速以重新获得控制，不得过猛制动或锁紧车轮。

在下坡过程中，当 ECM 检测车辆下坡角度大于一定值，档位处于 H 或 L 档，驾驶员未踩油门和刹车，且车速大于一定值时，会激活下坡辅助功能，ECM 会拉高转速，使 CVT 保持结合，利用发动机制动力稳定车速。

当坡度过大，发动机制动已经无法很好的控制车速，车速会逐步变快，此时需要驾驶员主动踩刹车控制车速，同时 ECM 会推出下坡辅助功能。

注意：如果整车配置的角度传感器出故障或被移除，将无法激活下坡辅助功能

# 安全操作 - 驾驶安全

## 拉运和牵引载货

您的车辆可以帮助你执行许多不同类型的轻度任务，范围包括除雪、拉木头或者搬运货物。这可能会改变车子的操控，为防止受伤，请依照本说明书和车身上的指导和警告进行操作。

一直遵守本车的载货限制要求，超载会使部件承重过度而引起故障。

## 载运货物

车辆的有限载重包括驾驶员、乘客、货物、附件以及拖车拖挂的重量总和 :3071 lb. (1393kg)

以下是一份合理的车辆总载重分布示例：

合理的车辆总载重示例				
驾驶员和乘客	货箱载重	附件储物	拖挂重量	车辆总载重
352.7 lb. (160 kg)	551.2lb. (250kg)	11 lb. (5 kg)	55.1 lb. (25 kg)	1500lb. (680kg)

### ⚠警告

当车辆行驶在平缓路面，并且总载荷超过 265 kg (584 lb) 时，必须使用 L 挡并且车速≤ 19mph (30 km/h)；  
当车辆行驶在泥泞、破损路面，并且总载荷超过 195 kg (430 lb) 时，必须使用 L 挡并且车速≤ 19mph (30 km/h)。

# 安全操作 - 驾驶安全

## 载运货物时车辆设定

如果车辆载重接近 3071 lb. (1393kg), 包括驾驶员、乘客、货物、附件以及拖车拖挂重量:

- 轮胎充气至最大胎压: 前: 14.5 PSI (100kPa), 后: 17.4 PSI (120 kPa)
- 相应重新调整减震弹簧预载。
- 当货箱载运货物或拖拽拖车时操作换挡杆至 L 挡 (低速挡)。

## 载货分布

本车设计为可载运或拖拽一定重量的载货, 请确保:

- 阅读并理解警告标贴上提醒的载货分布警告信息。
- 不得超过规定重量。
- 载货重量应尽可能低
- 当在崎岖或是陡的地形上运载货物或拖运货物时, 降低车速和减少货物以保持稳定的驾驶条件。

## 拉运或拖车

本车配有一个拖挂接口和绞盘, 便于拖车或拉运。

## 拉运载货

- 不得将货物附在防滚架上, 这会引起车辆翻车, 仅使用拖车或绞盘 (如有安装) 拉运货物。
- 用链条或绳索牵引载货, 启动车辆前确保没有松弛并在牵引时保持拉力。

# 安全操作 - 驾驶安全

## 警告

松弛会引起链条或绳索断裂和反弹，很可能会引起受伤事故。

- 当牵引载货时，请遵循车辆最大牵引力。
- 当拉运另一辆车时，请确保有人控制那辆被拖运的车辆，让被拖运的车辆能够制动或转向以防止车辆失控。
- 当牵引载货时应降低车速并缓慢转向以避免链条、扎带或绳索触及后轮。避免山坡和崎岖的地形，不得尝试在陡坡上操作，保留更大的制动距离，尤其是在倾斜的路面，小心不要滑行。
- 在使用绞盘拉运载货前，请参照绞盘使用说明书。

## 拖运载货

当车辆后方使用拖车时，请确保拖挂和车身上的是兼容的，确保拖车和本车是保持水平的。当拖挂故障时使用安全链条或绳索将拖车牢牢固定在车上。

不正确牵引拖车可能会引起失控，请遵循建议的最大牵引载荷和最大的拖挂载荷，确保在拖挂上至少有一些承重，遵循以下指导进行正确拖运和牵引货物：

## 警告

车辆超载，不正确载运或牵引货物可能会改变车辆操控并可能引起失控或制动不稳定。

# 安全操作 - 驾驶安全

拖车时一直使用低速挡避免离合器磨损和皮带问题。

当拖运或牵引载货时应降低车速。

不得超过本车规定的载荷。

在操作本车之前所有载货必须确保牢牢固定，未牢牢固定的载货可能会移动并产生不稳定的操作条件，从而导致车辆失控。

- 当在崎岖或陡峭的地形上操作时，降低车速和减少货物以保持稳定的驾驶条件。
- 当车辆载重时，执行制动时要特别小心谨慎，要回避可能需要倒车下坡的地形或情形
- 载重分布应尽可能低，高的载货会提高车辆重心并形成不稳定的操作条件，当货物重心比较高时，应减少载货重量。
- 当偏离中心的载货无法居于中心时，请牢牢固定载货，操作时多加谨慎。
- 当负载超出货物区域时操作车辆，稳定性和可操作性可能会受到不利影响，引起机器发生翻滚。
- 运载货物的同时拖拽货物可能会造成不平衡的情况发生，增加车辆翻车的可能性。平衡载荷的比例，但是不要超过规定的载荷。
- 使用专为拖车制作的拖挂点和装备，不得超出建议的拖挂载重。
- 不建议使用链条、扎带、绳索或其他材料拖物体，因为这些可能会卷入后轮，导致车辆故障或人员受伤。

## 安全操作 - 驾驶安全

- 当拖车时，在一个水平面拖拽载货，车辆不得超过 10 mph (16 km/h)，当在崎岖地形拖拽载货，转弯或上下坡时车辆速度不超过 5 mph (8 km/h)。
- 当停车或驻车时，将车轮和拖车车轮可能会移动的一侧堵上。
- 断开负载的拖车时要多加小心，拖车或其载货可能会将你或他人推倒。

最大牵引力			
附件类型	拖车允许载荷	拖车支架允许载荷	注意
2 in. (51 mm X 51 mm) 拖挂球头支架	1500 lb. (680kg)	150 lb. (68kg)	包括拖车和拖车载荷

### 警告

当拖车载荷接近 1500 lb. (680kg) 且行驶在平缓路面时，为了保证行车安全和减少车辆的损坏，请务必采取以下措施：

- 车辆空载。
- 将车辆切换至四驱模式。
- 降低车速至 9 mph (15 km/h) 以下。
- 使用低速挡以增加牵引力和稳定性。

# 安全操作 - 驾驶安全

## 绞盘操作

(选配)您的车辆可能配备了绞盘，可以拉动一定容量和类型的负载。绞盘可用于车辆自救、协助其他车辆脱困、移动倒下的树木和灌木等。

在实际需要使用绞盘之前，请先练习操作和使用。

如果您的车辆配备了绞盘，或者您选择在车辆上安装绞盘附件，则必须始终遵守本手册中的绞盘安全警告、操作注意事项和说明。

## 绞盘安全警告

当车辆配备绞盘，或选装了绞盘附件时，请遵照以下安全警告：

- 请仔细阅读并理解本手册的所有章节。
- 绞盘使用不当或未正确遵循本手册中的绞盘指南、说明和警告可能会导致严重伤害或死亡。
- 不正确或缺乏绞盘维护和保养可能导致严重伤害或死亡。
- 在操作过程中，身体部位、头发、衣服和首饰一定要远离绞盘缆绳、操纵杆和吊钩。禁止用手指触摸吊钩或将手指放入吊钩内。
- 操作期间，始终保持车辆、绞盘、绞盘绳索和负载周围没有人员、宠物和干扰。
- 操作绞盘时一定要戴上护目镜和厚手套。
- 操作绞盘之前或期间禁止饮酒或吸毒。
- 禁止让 16 岁以下的儿童操作绞盘。
- 禁止试图通过移动车辆来“抽动”绞盘上的负载。
- 禁止上下或向两侧急转绞盘，这可能导致车辆不稳定并突然移动。

# 安全操作 - 驾驶安全

- 禁止尝试绞动重量超过绞盘额定容量的负载。
- 在绞动负载时，禁止触摸、推拉或跨越缆绳。
- 禁止让绞盘缆绳穿过双手，即使戴着厚厚的手套也不行。
- 当缆绳有负载时，禁止松开绞盘滚筒。
- 禁止使用绞盘提升或运送人员。
- 禁止使用绞盘提升或悬挂垂直负载。
- 禁止将绞盘缆绳钩回自身，这会损坏缆绳并导致故障。
- 禁止将吊钩完全缩回绞盘，这会损坏系统部件。
- 如果绞盘或车辆需要维修或保养，禁止操作。
- 在不使用车辆或绞盘时，务必关闭点火开关并拔出遥控器插头（如有配备），以防止意外启动或未经授权使用。

## 绞盘操作注意事项

- 每次使用前一定要检查绞盘和绞盘绳索。禁止将绞盘浸入水中。
- 拉出缆绳或拉入缆绳时，请使用提供的钩带。禁止抓住吊钩或将手指伸入吊钩或钩环内。
- 尽可能将负载对准车辆 / 绞盘的正前方。避免在与绞盘车辆中心线成锐角的情况下绞盘。
- 如果无法避免以一定角度绞车，请在操作过程中遵守以下注意事项：
  - A. 时刻关注绞盘卷筒上的缆绳。禁止让缆绳“堆积”或积聚在卷筒的一端。卷筒一端的电缆过多会损坏部件。
  - B. 如果出现缆绳堆积，请停止绞盘。按照本手册中的“绞盘绳索卷绕指南”部分重新均匀分布滚筒上的电缆，然后再继续。
  - C. 如果缆绳方向突然逆转，说明发生了卷轴缠绕。请停止绞盘，移开缠绕的缆绳，重新卷绕后再继续卷。

# 安全操作 - 驾驶安全

- 缆绳必须始终按照绞盘上滚筒旋转标签的指示卷绕到滚筒上。
- 在绞车过程中，应始终拉紧车辆的驻车制动器或驻车装置，以固定车辆。必要时使用车轮挡板。
- 始终保持至少五圈电缆缠绕在绞盘滚筒上，确保足够的摩擦力。
- 禁止给绞盘缆绳涂抹油脂或机油，从而缩短其使用寿命。
- 绞盘电机和继电器在连续使用时可能会发热。当绞盘绞动超过 45 秒，或绞盘在运行过程中停转时，请停止绞盘，让绞盘部件冷却至少 10 分钟后再使用。
- 禁止在发动机未运转的情况下操作绞盘，以免耗尽蓄电池的储备容量。
- 操作时始终注意保护环境，不要故意损坏树木等。

## 绞盘基础操作

- 如果您的车辆装有绞盘，或者您选择在车辆上安装绞盘附件，请按照以下操作说明进行操作。在使用绞盘之前，请阅读前几页的绞盘安全警告和绞盘操作注意事项。
- 准备工作 - 认识到每种绞盘情况都是独特的，请谨慎操作：
- 慢慢考虑您将要进行的绞盘操作。
- 缓慢而谨慎地进行操作。
- 绞车过程中禁止匆忙或操之过急。
- 时刻注意周围环境。
- 如果绞盘无法正常工作，准备好改变绞盘策略。
- 请记住，虽然绞盘非常强大，但有些情况是您和绞盘都无法应对的。必要时，请向他人寻求帮助。

## 安全操作 - 驾驶安全

1. 每次使用前，检查车辆、绞盘、缆绳和控制器是否有损坏迹象或部件需要修理。如果绞盘用于（或曾经用于）农用，则要特别注意最初的 1 米缆绳。及时更换磨损或损坏的缆绳。
2. 操作绞盘时，请拉紧车辆的驻车制动器或驻车装置，必要时使用车轮挡板。
3. 松开绞盘滚筒，拉出所需长度的缆绳。始终使用吊钩带操作吊钩。禁止将吊钩带从吊钩上取下。

绞盘滚筒释放 / 啮合旋钮位于绞盘侧面（左侧或右侧因型号而异）。抓住旋钮，根据需要向前或向后旋转，以释放 / 啮合绞盘滚筒。

**注意：**任何时候都要保证绞盘滚筒上至少保留五圈绞盘绳索。缠绕的绞盘绳索提供的摩擦力让轮毂能拉动绞盘绳索并移动负载。

4. 将挂钩附在负载上，或使用拖车拉带或链条将负载缚在绞盘挂钩上。不得将绞盘绳索挂回自身身上，这会损坏绞盘绳索并导致绳索故障。

**⚠警告：**不得使用“急救带”用于绞盘操作。急救带设计是可伸缩的，当拉带或绞盘绳索断裂，可释放过大的力量并导致严重的受伤或死亡事故。仅使用未受损的不可伸缩的绑树带或链条。

5. 重新启动绞盘滚筒。
6. 缓慢拉紧松弛的绞盘绳索直到拉紧，然后停止并遵照以下“绞盘阻尼”的指导以确保安全操作：

A. 使用阻尼器吸收缆绳故障可能释放的能量。阻尼器可以是厚外套、防水布或其他柔软、致密的物体。如果缆绳在绞车过程中断裂，阻尼器可以吸收大部分释放的能量。如果没有其他可用的物品，即使是树枝或灌木丛也可以作为阻尼器。

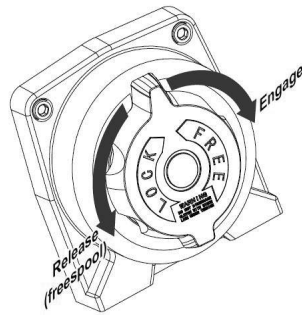

# 安全操作 - 驾驶安全

B. 将阻尼器放在绞盘绳索长度中点的缆绳顶部。

C. 在长距离拉动时，可能需要停止绞盘，以便将阻尼器重新定位到新的中点。在重新定位阻尼器之前，一定要释放绞盘缆绳的张力。

D. 尽可能避免与绞盘缆绳直接在一起。此外，在绞盘运行期间，禁止允许他人站在绞盘缆绳附近或与绞盘缆绳在一条直线上。

7. 一旦工作完成或无需绞盘帮助即可移动负载，立即停止绞盘。

8. 卸下绞盘钩，然后按照本手册中的说明将缆绳均匀地重新绕回到卷筒上。

## 车辆复位方式

### 车辆自行复位：

A. 释放绞盘滚筒并拉出所需长度的绞盘缆绳。

B. 尽可能选择一个锚点，使绞盘缆线尽可能靠近车辆中心线。这将有助于绞盘缆绳的卷绕，并减轻牵引绳的负荷。

C. 将绞盘钩固定在能够承受负荷的锚点上。

**注意：如果通过固定在树上来解救被卡住的车辆，在绞盘操作过程中应使用避免损坏树木的物品，例如带子或专门设计的保护装置。锋利的缆绳和链条会损坏树木，甚至导致树木死亡。请始终尊重环境。**

D. 重新启动绞盘滚筒。

E. 用绞盘缓慢拉紧松弛的绞盘绳索，然后使用阻尼。

F. 换到空挡，或使用可将车辆推向绞盘方向的最低档位。

## 安全操作 - 驾驶安全

G. 小心同时使用绞盘动力和油门用以解困车辆（可选）。

**⚠警告：同时使用车辆油门和绞盘会产生风险，这是可选的。是可选项。如果不确定自己的操作能力，请将车辆置于空档，只使用绞盘。**

H. 一旦被卡车辆能够在没有绞盘的帮助下自行推进，立即停止绞盘。

I. 解开绞盘挂钩，然后按本说明书指导重新均匀缠绕绳索至轮毂上。

**⚠警告：装绞盘的车辆唯一能移动并使用绞盘是在解救自身的情况下。装绞盘的车辆不得通过移动“冲击负载”绞盘绳索，试图恢复另一辆受困的车辆。更多信息请见本说明书“绞盘冲击负载”章节。**

### 解困其他车辆：

A. 释放绞盘滚筒并拉出必要长度的绳索。

B. 绞盘挂钩附在车辆上。在可能的情况下，在受困的车辆上选择一个尽可能近的锚点让绞盘绳索对齐绞盘车辆中心线。这会帮助绞盘绳索自动收线并减少导缆器上的负载。

**注意：不得将绞盘挂钩附在悬挂部件，保护罩，保险杠或货架上，可能会导致车辆损坏。一直将挂钩附在车架最强壮部位或拖挂上。**

C. 重新启动绞盘滚筒。

D. 用绞盘缓慢拉紧松弛的绞盘绳索，然后使用阻尼。

E. 受困车辆换至最低挡以便朝绞盘方向推进车辆。

F. 小心使用绞盘动力和受困车辆油门用以解困车辆。

G. 当受困车辆能推进自身而无需绞盘帮助时，立即停止使用绞盘。

H. 解开绞盘挂钩，依照本说明书指导将绳索重新均匀缠绕至绞盘滚筒上。

# 安全操作 - 驾驶安全

## 绞盘绳索保养

在每次使用之前一定要检查绞盘绳索是否有磨损或扭结，不得使用受损的绞盘绳索。遵照以下检查和使用指导：

钢丝绳材质的绞盘绳索发生扭结，变形或弯曲是永久性的，就会永久性地严重损坏。立即停止使用并更换处于这种状态的绞盘绳索。

扭结的钢丝绞盘绳索“拉直”后，即使看起来还可以使用，但是绳索已经永久严重受损，无法继续达到其额定负载，这种情况应立即停止使用绞盘并更换绞盘绳索。

合成纤维材质绞盘绳索应检查是否有磨损迹象。如发现磨损应立即更换绳索。这种情况下应立即停止继续使用绞盘绳索并更换绞盘绳索。

当绞盘绳索纤维有熔融情况时应更换合成纤维绞盘绳索。合成纤维绳索受损部位会出现变硬，并表现出比较光滑。这种情况应立即停止使用绞盘绳索并更换绞盘绳索。

不得使用普通聚合物绳索替代合成纤维绞盘绳索。仅使用专为绞盘使用而实际的绞盘专用绳索。

不得在钢丝绞盘绳索上涂抹黄油或机油，这会引来绳索吸附碎屑缩短绳索的使用寿命。

不得操作挂钩或栓有故障的绞盘，一定要在使用绞盘之前更换损坏的部件。

**警告：出现受损迹象时应第一时间更换绞盘绳索和部件以防止因故障导致严重受伤或死亡事故。**

## 绞盘绳索自动收线指导

绞盘使用完成后，尤其当绞盘成角度，可能有必要在绞盘滚筒上重新均匀缠绕绞盘绳索。这样可降低绞盘绳索“挤入”低层绳索之间的几率。完成这项工作您还需要一位助手：

- A. 释放绞盘滚筒。
- B. 将不均匀缠绕在绞盘滚筒上的绞盘绳索拉出。

# 安全操作 - 驾驶安全

- C. 重新启动绞盘滚筒。
- D. 让助手紧紧拉住绞盘绳索挂钩拉带，达到将近 100lbs.(45kg) 张力。
- E. 缓慢用绞盘收紧绳索，同时助手移动绞盘绳索末端，朝前水平方向将绳索均匀分布至绞盘滚筒上。

## 绞盘“冲击负载”

一定记住绞盘用于操作静止车辆，绞盘绳索和部件非设计用于冲击负载的。请遵照以下指导：

不得尝试用绞盘“急拉”负载。例如，不得通过移动绞盘车辆来拉绞盘绳索松弛处以试图移动物体。这是一个危险的行为会产生高负载而超出部件的承受强度。即使是缓慢移动车辆也会产生大的冲击负载，会引起故障事故。

不得快速重复开启和关闭绞盘。这是一种冲击负载的方式，会把过大的负载增加至绞盘部件，绞盘绳索上，并对电机和继电器组件造成过热。

不得使用绞盘牵引车辆或其他物体。使用绞盘牵引会产生冲击负载，即使是低速牵引。用绞盘牵引，牵引力位置会在车辆的高处，这会引发车辆不稳定并可能发生事故。

操作绞盘时不得使用急救带，这是一种冲击负载的方式。急救带设计有可伸缩，能储存能量。当发生故障时储存在急救带中的能量会释放出来，会让事故更加危险。同样，不得将松紧带“橡皮绳”用于绞盘操作。

不得使用绞盘将车辆系在拖车下或其他运输装置上，这是一种冲击负载的行驶，会损坏绞盘部件，绞盘绳索，或其他运输装置。

## 维修保养

仔细地定期保养将帮助车辆保持最安全最可靠的状态。在维修保养计划表中有对重要部件检查、调节和润滑进行详细说明。

检查、清洁、润滑、调节并更换必要的部件，当检查显示需要更换零部件时，请确保使用来自经销商处的原厂正版部件。

### 注意：

定期维修和调整是至关重要的，如果您不熟悉维修和调整的程序，请联系有资质的经销商进行专业的维修保养。

在寒冷天气操作时，请多加注意发动机机油液面，机油液面上升时表明在油底壳或曲轴箱里存在污染物，当机油液面开始上升时应立即更换机油。监测机油液面，如果持续上升，暂停使用车辆并排查原因，或者送至经销商处进行检查。

## 恶劣使用定义

CFMOTO 通过以下定义车辆为恶劣条件下使用：

- 经常浸在在泥潭、水或沙地中。
- 竞赛或类似竞赛使用高转速。
- 长时期低速，运载重货。
- 长时间发动机怠速。
- 寒冷天气频繁短距离操作。
- 车辆用于商业操作。

如果您的车辆使用匹配以上定义的任何一条，将缩短 50% 保养间隔。

# 维修保养

## ⚠ 警告

不正确地执行标记为‘■’的维修保养程序则会导致部件故障并导致严重受伤或死亡事故，请让经授权的经销商进行维修保养。

## 推荐润滑

按维修保养表计划列明的保养间隔检查所有部件。没有列在计划表里的项目应按常规润滑间隔进行润滑。

## 润滑表的关键事项

- 在恶劣条件下使用后，如潮湿或满是灰尘的条件下，应更加频繁的更换润滑油。
- 在枢轴点上使用全季润滑脂。
- 每 500 英里 (900KM)，长时间存储前，高压水洗后或者淹没传动系统后，都要进行润滑。

项目	规格参数	方法
发动机机油	SAE 5W-40 /SAE 10W-40 /SAE 15W-40，机油等级为 API 的 SJ 级或更高。 (见机油粘度推荐表)	拧开，清洁，插入并取出油标尺，检查油位。
发动机齿轮油	SAE 75W-90/GL-5	齿轮油容量：0.63qt (0.6L)
制动液	DOT4	保持最高和最低刻度之间
前桥油	SAE 80W-90 GL-5	机油容量：8.45 oz. (250mL)
后桥油	SAE 80W-90 GL-5	机油容量：13.53 oz. (400mL)
枢轴点润滑油脂	全季油脂	油脂枪 - 泵进油脂直到从加油点轻微溢出

# 维修保养

## 骑行前保养清单

操作车辆前执行以下检查项：

项目		骑行前保养项			
		小时	日程 (月)	英里 (公里)	备注
■	转向系统	--	骑行前	--	目测，测试，或者检查部件。 有要求时进行调节或者安排维修计划。
■	油门回位	--	骑行前	--	
	前悬挂和轴	--	骑行前	--	
	后悬挂和轴	--	骑行前	--	
	轮胎	--	骑行前	--	
	制动液液位	--	骑行前	--	
	制动手柄 / 脚踏板功能	--	骑行前	--	
	制动系统功能	--	骑行前	--	
	车轮 / 紧固件	--	骑行前	--	
	发动机机油油位	--	骑行前	--	
▶	空滤滤芯 / 空滤器和连接	--	骑行前	--	目测。脏了更换滤芯。

▶ = 恶劣使用项，车辆经恶劣使用时缩短 50% 车辆保养时间间隔

■ = 须经过授权的经销商执行维修的部件或系统

● = 排放相关的部件，须经过授权的经销商执行该部件或系统相关的修理。

## 维修保养

项目		骑行前保养项			
		小时	日程(月)	英里 (公里)	备注
▶	空滤器沉积物管	--	骑行前	--	检查, 如果沉积物可见, 清洁管路, 空滤器, 并更换空滤器滤芯
▶	CVT 沉积物管	--	骑行前	--	检查, 如果沉积物可见, 排出 / 清洁 CVT 或者请经销商进行维修。
■	大灯对准 / 普通照明及转向灯 ( 选配 )	--	骑行前	--	检查。有必要时调节或者更换灯具。
▶	散热器	--	骑行前	--	检查是否表面有泥土或者杂物堵住进气, 有必要时进行表面清洁。

▶ = 恶劣使用项, 车辆经恶劣使用时缩短 50% 车辆保养时间间隔

■ = 须经过授权的经销商执行维修的部件或系统

● = 排放相关的部件, 须经过授权的经销商执行该部件或系统相关的修理。

# 维修保养

## 磨合期维修保养清单

在 20 小时或规定里程间隔到期时进行以下维修保养项，以先到者为准。

项目		磨合期保养 (取最先到期项)			
		小时	日程 (月)	英里 (公里)	备注
	常规润滑	20h	--	200 (320)	润滑所有油脂点，加油嘴，线缆等
	发动机油 / 齿轮油 / 机油滤芯 / 机油粗滤网 /	20h	--	200 (320)	更换机油及滤芯。清洁粗滤网。
▶	发动机空气滤芯	20h	--	200 (320)	检查，脏了更换；不得清洁
■	发动机气门间隙	20h	--	200 (320)	检查，有必要时调节
	前后桥桥油	20h		200 (320)	检查油位，检测是否漏油
	冷却液	20h	--	200 (320)	检查液位，检测是否漏液
▶	制动片	20h	--	200 (320)	检查制动片厚度

▶ = 恶劣使用项，车辆经恶劣使用时缩短 50% 车辆保养时间间隔

■ = 须经过授权的经销商执行维修的部件或系统

● = 排放相关的部件，须经过授权的经销商执行该部件或系统相关的修理。

## 维修保养

项目		磨合期保养 (取最先到期项)			
		小时	日程 (月)	英里 (公里)	备注
	蓄电池	20h	--	200 (320)	检查端子，清洁，必要时测试蓄电池情况
■	怠速情况	20h	--	200 (320)	检查适合的转速，如不符参数或不稳定，请联系经销商维修。
■	转向 / 车轮校准	20h	--	200 (320)	检查转向系统，有必要时联系经销商进行车轮校准。
▶	脚制动 / 手制动	20h	--	200 (320)	检查功能，有必要时调节。
	桥体、等速半轴，传动轴	20h	--	200 (320)	检查是否漏油。
	发动机油管，垫片和密封件	20h	--	200 (320)	检查泄漏情况。

▶ = 恶劣使用项，车辆经恶劣使用时缩短 50% 车辆保养时间间隔

■ = 须经过授权的经销商执行维修的部件或系统

● = 排放相关的部件，须经过授权的经销商执行该部件或系统相关的修理。

# 维修保养

## 定期保养计划

20 小时磨合期后，按维修保养计划间隔执行保养，取最先到期项。

项目		磨合期后保养 (取最先到期项)			
		小时	日程(月)	英里 (公里)	备注
▶	制动片	10h	1M	100 (160)	检查制动片厚度。
	蓄电池	100h	12M	1000(1600)	检查终端。清洁，必要时测试蓄电池情况。
	发动机油管，垫片和密封件	20h	-	200 (320)	检查泄漏情况。
▶	空滤芯	50h	--	500 (800)	务必骑行前检查，如遭受恶劣使用则检查更加频繁。脏了及时更换，不得清洁
▶	CVT 进气口滤网 / 滤芯	50h	--	500 (800)	清洁滤网或滤芯，必要时更换滤网或滤芯。
▶	常规润滑	50h	3M	500 (800)	润滑所有加油点，线缆等

▶ = 恶劣使用项，车辆经恶劣使用时缩短 50% 车辆保养时间间隔

■ = 须经过授权的经销商执行维修的部件或系统

● = 排放相关的部件，须经过授权的经销商执行该部件或系统相关的修理。

## 维修保养

项目		磨合期后保养 (取最先到期项)			
		小时	日程(月)	英里 (公里)	备注
▶	前桥油	100h	12M	1000 (1600)	检查油位, 如果小时或距离读数没到, 则每年更换。
▶	后桥油	100h	12M	1000 (1600)	检查油位, 如果小时和距离读数没到, 则每年更换。
▶	发动机机油 / 滤芯更换 / 机油粗滤网	100h	12M	1000 (1600)	检查颜色变化。如果脏了更换, 清洁粗滤网。如果小时或距离间隔没到则每年更换。
▶	发动机齿轮油	100h	12M	2000 (3200)	检查油位, 如果小时或距离读数没到, 则每年更换。
	冷却系统	50h	6M	500 (800)	测试冷却液强度, 每年进行压力测试系统

▶ = 恶劣使用项, 车辆经恶劣使用时缩短 50% 车辆保养时间间隔

■ = 须经过授权的经销商执行维修的部件或系统

● = 排放相关的部件, 须经过授权的经销商执行该部件或系统相关的修理。

## 维修保养

项目		磨合期后保养 (取最先到期项)			
		小时	日程(月)	英里 (公里)	备注
▶	散热器	50h	6M	500 (800)	检测, 清洁外部表面。如果遭受恶劣使用则须清洁更加频繁。
■	转向系统	50h	6M	500 (800)	检查, 润滑
▶	前悬挂	50h	6M	500 (800)	润滑, 检查紧固件
▶	后悬挂	50h	6M	500 (800)	润滑, 检查紧固件
▶	换挡	50h	1M	500 (800)	检查, 润滑, 有必要时进行调节
▶ ■	节气门阀体, 油门线	50h	6M	500 (800)	检查, 清洁积炭. 检查线缆, 如果遭受恶劣使用则需更加频繁润滑。

▶ = 恶劣使用项, 车辆经恶劣使用时缩短 50% 车辆保养时间间隔

■ = 须经过授权的经销商执行维修的部件或系统

● = 排放相关的部件, 须经过授权的经销商执行该部件或系统相关的修理。

## 维修保养

项目		磨合期后保养 (取最先到期项)			
		小时	日程(月)	英里 (公里)	备注
▶ ■	CVT 传动皮带	100h	12M	1000 (1600)	检查, 有必要时更换, 联系经销商维修保养
■	CVT 主动和从动轮	100h	12M	1000 (1600)	清洁并检查滑块, 更换磨损件, 联系经销商维修保养
	燃油滤芯和燃油管	100h	24M	2000 (3200)	检查线路情况, 每四年更换滤芯和高压燃油管
	冷却管	100h	--	1000 (1600)	检查布线和情况
▶	气门间隙	100h	--	2000 (3200)	检查, 必要时调节, 联系经销商维修保养

▶ = 恶劣使用项, 车辆经恶劣使用时缩短 50% 车辆保养时间间隔

■ = 须经过授权的经销商执行维修的部件或系统

● = 排放相关的部件, 须经过授权的经销商执行该部件或系统相关的修理。

## 维修保养

项目		磨合期后保养 (取最先到期项)			
		小时	日程(月)	英里 (公里)	备注
●	燃油系统	100h	12M	500 (800)	检查燃油箱, 油箱盖, 燃油泵和燃油泵继电器
	火花塞	100h	24M	2000 (3200)	检查, 如果磨损或污染了须更换
■	发动机安装支架	100h	12M	1500 (2400)	检查情况
	排气管和火花收集器	100h	12M	500 (800)	检查, 清洁火花收集器
▶	电路, 保险丝, 接头, 继电器和线缆	100h	12M	1000 (1600)	检查线路磨损, 安全, 对接触水, 泥等接头使用必要的非传导性油脂

▶ = 恶劣使用项, 车辆经恶劣使用时缩短 50% 车辆保养时间间隔

■ = 须经过授权的经销商执行维修的部件或系统

● = 排放相关的部件, 须经过授权的经销商执行该部件或系统相关的修理。

## 维修保养

项目		磨合期后保养 (取最先到期项)			
		小时	日程(月)	英里 (公里)	备注
▶ ■	车辆轴承	100h	12M	1500 (2400)	检查是否有噪音和松动, 有必要时更换
▶	安全带	100h	12M	2000 (3200)	目测安全带并测试锁闩。如果经受恶劣使用则需更加频繁清洁锁闩机构, 有必要时更换。
	冷却液	200h	24M	4000 (6400)	如果小时或距离间隔没到, 则每两年更换冷却液。
▶	制动液	200h	24M	1000 (1600)	检查制动液颜色变化, 每两年更换制动液。

▶ = 恶劣使用项, 车辆经恶劣使用时缩短 50% 车辆保养时间间隔

■ = 须经过授权的经销商执行维修的部件或系统

● = 排放相关的部件, 须经过授权的经销商执行该部件或系统相关的修理。

## 维修保养

项目		磨合期后保养 (取最先到期项)			
		小时	日程(月)	英里 (公里)	备注
	怠速情况	--	12M	--	检查转速是否正确, 如果不符合参数或不稳定, 联系经销商维修保养
■	转向 / 车轮校准	--	12M	--	检查转向系统, 如果要求转向配件或车轮校准, 请联系经销商维修保养
▶	脚制动高度	-	12M	-	检查, 有必要时更换制动片或调节高度

- ▶ = 恶劣使用项, 车辆经恶劣使用时缩短 50% 车辆保养时间间隔
- = 须经过授权的经销商执行维修的部件或系统
- = 排放相关的部件, 须经过授权的经销商执行该部件或系统相关的修理。

# 维修保养

## 检查和维修保养记录

检查和维修保养记录	依照本维修保养计划表进行维修保养					
检查次序	1	2	3	4	5	6
日期						
英里 / 千米						
经销商签字盖章						

# 维修保养

检查和维修保养记录	依照本维修保养计划表进行维修保养					
检查次序	7	8	9	10	11	12
日期						
英里 / 千米						
经销商签字盖章						

# 维修保养

## 维修保养程序

### 空滤器

依据维修保养计划表的间隔时间对空滤器进行检查和更换，如果车辆在灰尘非常多或非常潮湿的区域使用，应经常对空滤器滤芯进行清洁或更换。每次保养空滤器时，应检查空滤器进气口是否有堵塞物或碎片，检查空滤器连接节气门阀体和歧管配件的橡胶接头是否完全密封的，检查所有配件是安全的，避免未经过滤的空气进入发动机的可能性。

### 空滤器外壳检查

空滤器底部有一个检查管，如果在这个检查管里可见灰尘或水，清空这个软管并彻底清洁空滤器。如果车子被淹没过，请联系当地经销商检测发动机曲轴箱内是否进水。

### 注意：

如果在空滤器里出现大量的水，请让经销商检测发动机曲轴箱是否进水。

## 维修保养

### 空滤器滤芯保养

1. 将后货箱升起；
2. 松开 6 个卡扣并拆除空滤器罩 [1]；
3. 拧松卡箍，拆除纸质滤芯 [2]；
4. 检查纸质滤芯 (2) 并核实是否可以重新安装使用，有必要时轻轻地刷掉上面积攒的灰尘。有必要时安装新的滤芯 (2)；

<b>注意</b>
-----------

<b>请勿尝试清洗纸质滤芯。</b>
--------------------

5. 当安装空滤滤芯时，检查密封圈是否脏、积油或积水，如有则用干净的抹布擦拭干净；
6. 装回滤芯，并拧紧卡箍；
7. 安装空滤器壳体盖 (1)，确保壳体盖正确安装并正确密封；

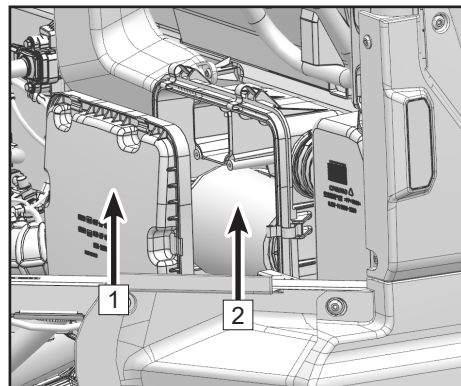

## 维修保养

### 右进风口导流板

1. 拆下右维修盖 (1);
2. 拆下右维修盖后, 可直接看到右进风口导流板后方粗滤芯 (2);
3. 取出粗滤芯 (2), 检查并核实是否可以重新安装使用, 有必要时清洗粗滤芯 (2)。有必要时安装新的粗滤芯。

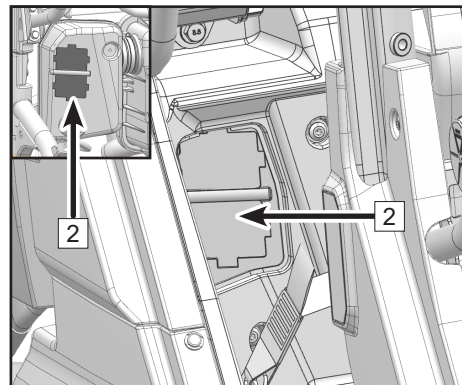

# 维修保养

## 在车辆被淹没后干燥空滤器壳体

如果水进入空滤器壳体，应排出空滤器壳体内的水，拆除空滤器，全面干燥零部件，纸质滤芯不得使用压缩空气。如果车辆存在性能问题，请联系经销商。

### 警示

在没有空滤器滤芯时不得操作发动机，未经过滤的空气进入发动机会引起发动机磨损和损坏，驾驶时不带空滤器会降低性能并导致发动机过热。

### 警示

如果水渗入空滤器壳体并进入发动机则会导致大的发动机故障，如果您的车辆被淹没或在漫过脚踏位置的水里存放过，请让您的经销商立即对车辆进行维修保养。在启动发动机之前先联系经销商进行维修是非常重要的，因为水可能会渗入空滤器并进入发动机。

# 维修保养

## 检查发动机机油油位

依照维修保养计划表列明的保养间隔进行检查和更换发动机机油。

1. 将车辆放至平坦地面并驻车；
2. 启动发动机并怠速 30 秒后熄火；
3. 等待几分钟以便发动机机油回位；
4. 拆下后排坐垫及坐垫下挡板<sup>1</sup>。
5. 拆下机油标尺<sup>2</sup>并擦拭干净；
6. 将机油标尺重新插回机油标尺孔，使安装面接触（无需拧紧）；
7. 取出机油标尺并检查油位是否位于上下限之间；
8. 将机油标尺插回机油标尺孔并拧紧；并重新安装二排坐垫下及二排坐垫。

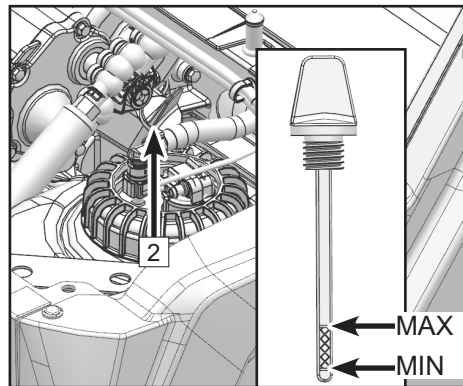
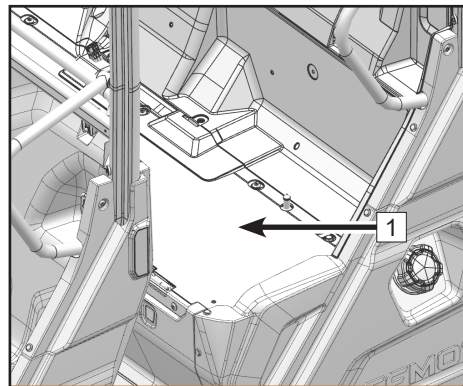

# 维修保养

## 更换发动机机油

1. 将车辆放至平坦地面并驻车；
2. 启动发动机并热机 (2~3) 分钟后熄火，彻底关闭车辆；
3. 在发动机放油口 **1** 下放置机油盆以便收集使用过的机油；
4. 取出机油标尺并擦拭干净；
5. 拆下磁性放油螺栓及垫圈 **2** 进行放油；
6. 确认机油已放干；
7. 用 T 型套筒拆下三个机油滤芯盖螺栓 **3**；
8. 取下机油滤清器盖 **4**；
9. 检查 O 型圈 **6**，确保其状态良好，如 O 型圈损坏，更换新件；
10. 安装 O 型圈 **6** 至机油滤清器盖，并添加一层新鲜的发动机机油，使其润滑；
11. 更换新的机油滤芯 **5**；
12. 安装机油滤清器盖 **4** 并按规定扭矩紧固螺栓；

### 机油滤清器盖螺栓扭矩：7.3 ft·lb. (10 N·m)

13. 清洁磁性放油螺栓 **2** 吸附的碎屑及污垢，如垫圈损坏请更换新的垫圈；
14. 安装磁性放油螺栓及垫圈 **2**；

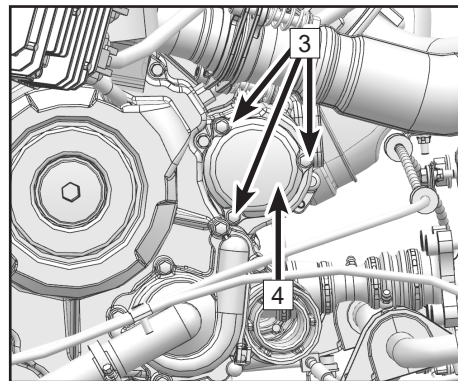
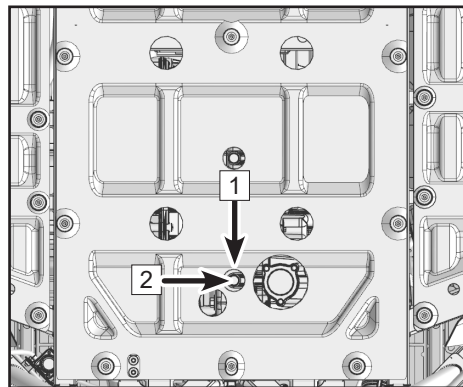

## 维修保养

### 放油螺栓紧固扭矩：18.5ft-lb. (25 N·m)

15. 用清洁干燥的抹布擦干磁性放油螺栓附近区域；
16. （注油方式 1）组合并使用随车工具中的机油漏斗，漏斗加长管及漏斗加长过渡管从机油标尺安装孔中添加推荐的机油至规定的油位，取出漏斗组合；
17. （注油方式 2）拧开气缸盖上方注油口盖<sup>7</sup>，向注油口中添加推荐的机油至规定的油位；
18. 用机油标尺检查油位是否在上下限之间，并根据此信息调整机油量；

#### 注意

机油过多或过少均会对发动机的正常运行造成影响，请确保机油在一个合适的量。

19. 安装并拧紧机油标尺；
20. 确认车辆仍处于驻车状态，然后原地启动并怠速 30 秒；
21. 熄火后检查发动机是否有漏油情况，如发现漏油等情况请联系您的经销商；

#### 警告

更换机油时车辆必须熄火且保持在驻车状态，避免人员伤亡。

22. 正确处理废旧机油及废旧滤清器。

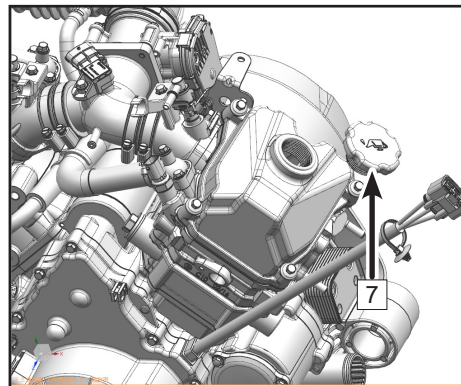
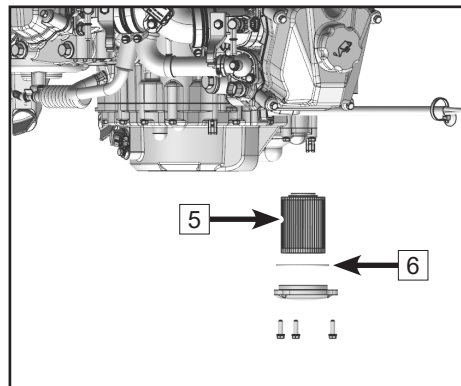

# 维修保养

## 更换齿轮箱机油

1. 将车辆放至平坦地面并驻车；
2. 启动发动机并热机（2~3）分钟后熄火，彻底关闭车辆；
3. 在发动机放油口下放置机油盆以便收集使用过的机油；
4. 取出机油标尺并擦拭干净；
5. 拆下齿轮箱磁性放油螺栓及垫圈 **1** 进行放油；
6. 确认齿轮箱机油已放干；
7. 按规定扭矩紧固螺栓；
8. 清洁磁性放油螺栓 **1** 吸附的碎屑及污垢，如垫圈损坏请更换新的垫圈；
9. 安装磁性放油螺栓及垫圈；

### 放油螺栓紧固扭矩： 25 N·m

10. 用清洁干燥的抹布擦干磁性放油螺栓附近区域；
11. 从机油标尺安装孔 **B** 中添加推荐的机油至规定的油位；
12. 用机油标尺检查油位是否在上下限之间，并根据此信息调整机油量；

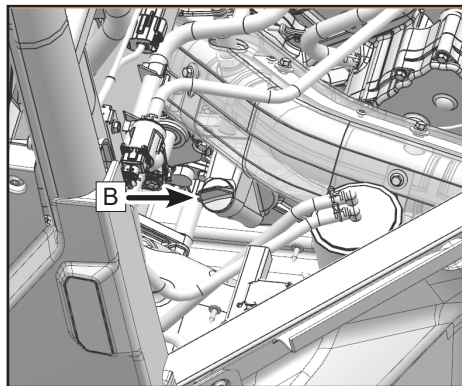
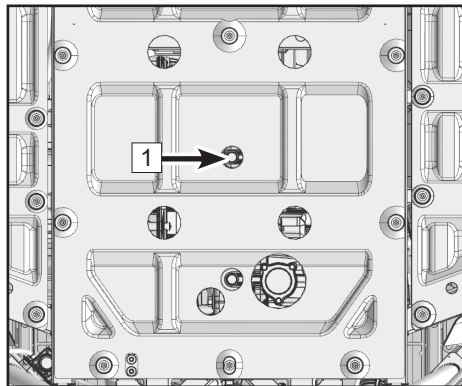

### **⚠注意**

机油过多或过少均会对发动机的正常运行造成影响，请确保机油在一个合适的量。

# 维修保养

13. 安装并拧紧机油标尺；
14. 确认车辆仍处于驻车状态，然后原地启动并怠速 30 秒；
15. 熄火后检查发动机是否有漏油情况，如发现漏油等情况请联系您的经销商；



更换机油时车辆必须熄火且保持在驻车状态，避免人员伤亡。

16. 正确处理废旧机油。

## 发动机气门间隙调节

随着车辆的使用，进气门和排气门间隙会发生变化，这会导致不正确的燃油 / 空气供应或发动机噪音。为防止这样的情况发生，应根据维修保养计划表对气门间隙进行调节。气门间隙的调节应由专业的维修技师来操作，请联系您的经销商进行维修保养。

### 注意：

进气门间隙 ( 冷发动机 ) : 0.0024 in ~ 0.0055 in. (0.06mm ~ 0.14mm)

排气门间隙 ( 冷发动机 ) : 0.0043 in ~ 0.0075 in. (0.11mm ~ 0.19mm)

## 发动机怠速

本车配有电子燃油喷射系统，节气门阀体是燃油系统一个很重要的部件，要求专业的调节，是在工厂进行设置的。不会因消费者要求而调整发动机怠速，如果干扰设置，会导致发动机性能减弱和发动机故障。检查发动机怠速稳定性或不正常的发动机怠速情况，有必要时联系经销商进行维修保养。

# 维修保养

## 前桥与后桥

在操作车辆前必须检查前后桥是否有漏油情况，如发现漏油，不得继续驾驶车辆并联系您的经销商对车辆进行检查与修理。

## 更换前后桥油

1. 将车辆放至平坦地面并保持驻车状态；
2. 在桥下方放置机油盆以便收集使用过的桥油；
3. 拆下桥底部的磁性放油螺栓及垫圈；
4. 清洁磁性放油螺栓吸附的碎屑及污垢，如垫圈损坏请更换新的垫圈；
5. 等待几分钟至桥油完全放干；
6. 安装磁性放油螺栓及垫圈；

**放油螺栓紧固扭矩：18.4 ft-lb.(25 N•m)**

7. 拆下加油螺栓及垫圈<sup>[3]</sup>；
8. 使用工具添加指定容量的推荐桥油 (SAE80W-90 GL-5)；

**前桥桥油容量：8.45 oz. (250 mL)**

**后桥桥油容量：13.5 oz. (400mL)**

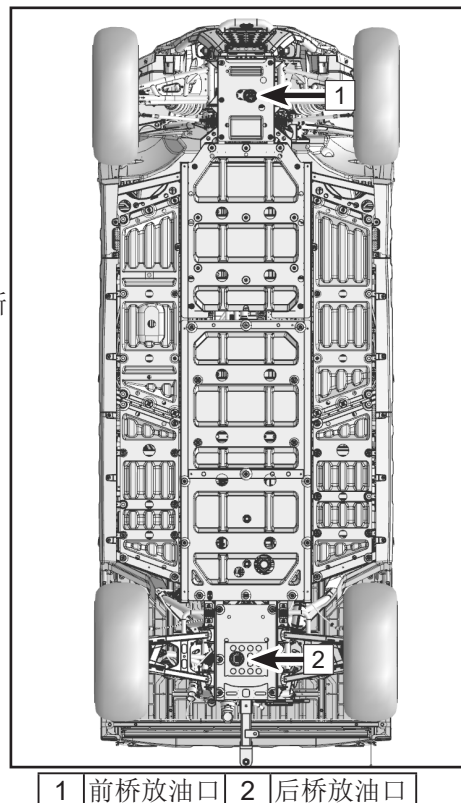

## 维修保养

1. 安装加油螺栓及垫圈<sup>3</sup>;

加油螺栓紧固扭矩: 18.4 ft-lb.(25 N•m)

2. 正确处理废旧机油;
3. 前后桥更换方式一致。

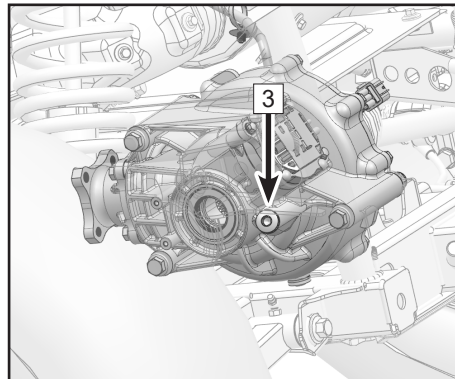
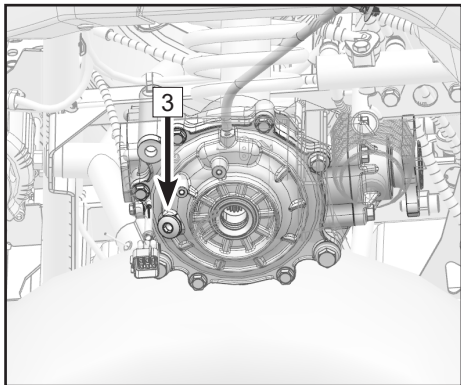

## 维修保养

### 前后密封罩

骑行前，前后密封罩<sup>1</sup>必须检查是否有破洞或者磨损，如果发现任何破损，请联系您的经销商进行维修。

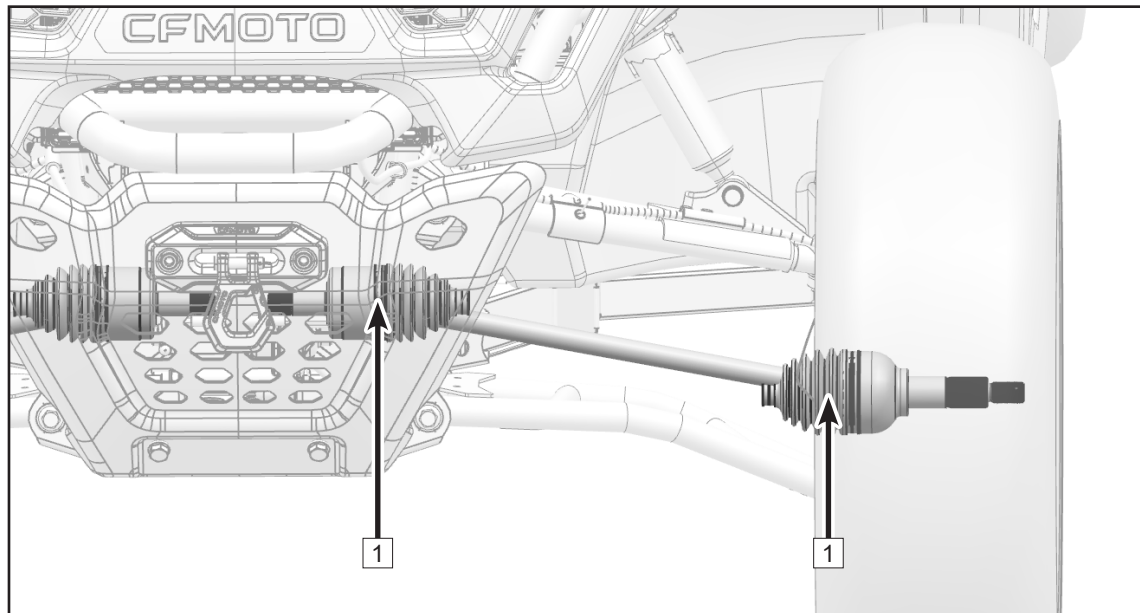

# 维修保养

## CVT 室进水如何处理

如果车辆在深水中被没过，水进入了 CVT 室，拆除 CVT 室底部的排水螺栓 (1)，排出箱体内的水分。

**排水螺栓紧固扭矩：7.4 ft-lb.(10 N•m)**

### ⚠️ 警示

如果拆除螺栓，从 CVT 室排出水后，联系您的经销商对车辆进行检查，因为水可能已经影响 CVT 系统和其他发动机部件。

## 干燥湿的 CVT 系统

如果 CVT 系统被淹没过并且传动皮带出现打滑，排水过后 CVT 室内任何剩余的水分都可通过在驻车或空挡时，发动机以 2000 转速运行 (30-60) 秒时被甩出，然后低速挡测试正确的 CVT 功能。有必要时可以重复测试。如果 CVT 系统继续打滑或性能不足，请联系经销商。

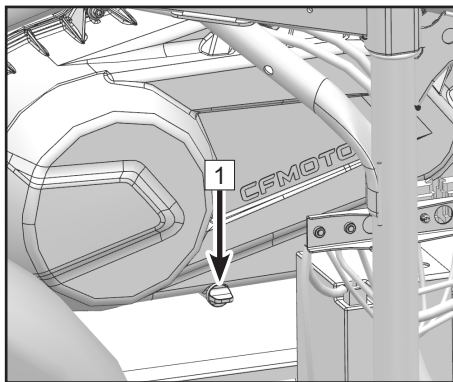

## 冷却系统

### 检查冷却液液位

1. 将车辆放至平坦地面并保持驻车状态；
2. 等待发动机冷却后再检查液位；
3. 脱开左右前面罩卡扣，翻起前面罩 ( $\leq 120^\circ$ )；
4. 检查副水箱①冷却液液位是否在上下限之间；
5. 重新安装前面罩。

#### **⚠警告**

如果水位增加，请尽快联系您的经销商检查冷却液的防冻剂。

紧急情况下，如果没有冷却液，短时间内可使用蒸馏水，次选软化后的自来水，不得使用硬质水或盐水，否则会对发动机造成伤害。

散热器风扇操作是根据散热器运行时的冷却液温度自动打开或关闭的。

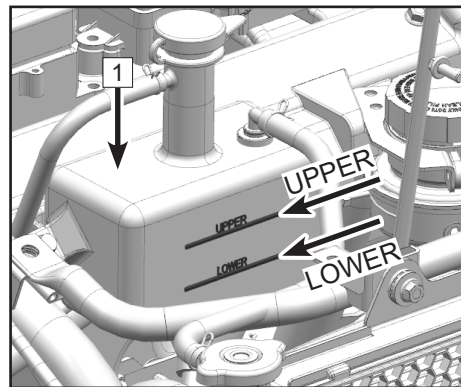
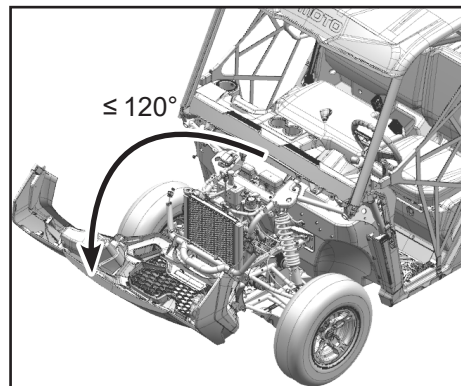

# 维修保养

## 更换冷却液

### ⚠警告

在发动机发热或发烫时，禁止取下散热器盖。否则溢出的蒸汽和沸腾的冷却液可能会造成严重的烫伤。在取下散热器盖之前，必须确认发动机处于冷却状态。

1. 将车辆放至平坦地面并保持驻车状态；
2. 等待发动机冷却至室温后再检查液位；
3. 脱开左右前面罩卡扣，翻起前面罩 ( $\leq 120^\circ$ )；
4. 拆下散热器盖<sup>1</sup>及副水箱盖<sup>2</sup>；
5. 在发动机放水螺栓<sup>3</sup>前下方放置一个容器，移除放水螺栓及垫圈；
6. 待无冷却液流出后，安装冷却液放水螺栓及垫圈，如果垫圈损坏则更换新的垫圈，同时不得完全拧紧放水螺栓；
7. 拆下副水箱管并排干净冷却液，安装副水箱软管；
8. 使用随车工具中的漏斗从散热器盖口处添加推荐的冷却液；注意：必须彻底清洁漏斗上的任何残留机油或其他可能污染冷却液的物质。
9. 添加冷却液的同时，适时的拧开放水螺栓以排出冷却液水管里残留的空气泡，直至冷却液正常流出后再拧紧放水螺栓。放水螺栓扭矩：7.4 ft-lb. (10 N•m)；
10. 冷却液加满后安装散热器盖子；

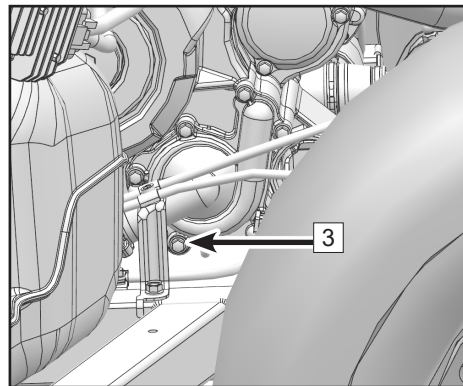
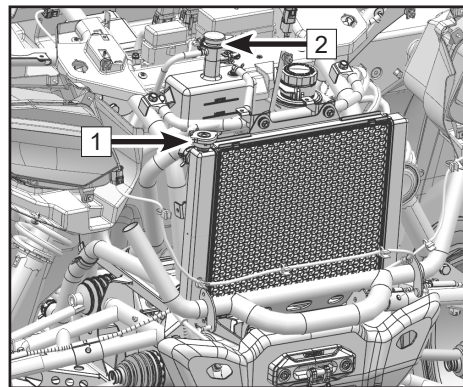

## 维修保养

11. 启动发动机并原地怠速几分钟；
12. 等待发动机冷却后检查散热器内冷却液的液位；若液位过低则继续添加至散热器顶部；
13. 向副水箱内添加冷却液至上下刻度线之间；
14. 安装副水箱盖；
15. 再次启动发动机并原地怠速几分钟检查冷却液是否漏水，如果出现漏水等现象，请联系您的经销商检查整个冷却系统；
16. 盖上前面罩并扣好左右面罩卡扣；
17. 正确的处理废弃的冷却液。

# 维修保养

## 推荐防冻剂：

任何适用于铝制发动机包含缓蚀剂的高质量的乙烯乙二醇防冻剂。

CFMOTO 推荐冷却液防冻等级为：-35 摄氏度。

防冻剂和水混合比 :1:1。

冷却液总容积 ( 不含副水箱 ) : 3.8 qt. (3.6 L)

冷却液更换容积 ( 不含副水箱 ) : 3.7 qt. (3.5 L)

副水箱容量 : 0.32 qt (0.3L) ~ 0.62 qt (0.59L)

( 下刻度线 Lower mark: 0.3 L / 上刻度线 Upper mark: 0.59 L)

## 清洁散热器

如散热器表面被泥土或杂物覆盖，清洁散热器外表面并确保其可以持续有效冷却发动机。使用低压水清洁散热器，高压水可能会损害部件。确保散热区域无残留泥土。这是冷风可以通过的标志。

# 维修保养

## 火花塞

火花塞<sup>1</sup>是发动机一个很重要的部件，也容易检查。火花塞的颜色和情况可以显示发动机的状况，对一款正常操作的发动机来说，中心电极周围的绝缘子的理想颜色是中度至浅褐色，如果电极腐蚀过度或碳和其他沉积物过多，应更换使用特定的火花塞。

定期拆下并检查火花塞，因为过热损坏和沉积物会引起故障并腐蚀。不得自行尝试诊断火花塞颜色或发动机问题，应将车辆带去经销商处进行维修。

### 拆下火花塞以便发动机排水

如果水渗入发动机，尽快排出水是至关重要的，拆除火花塞并使用点火系统短时间运转发动机，将水从气缸里甩出。在尝试甩出水分前首先确认空滤器中的水已排出。请联系经销商立即对发动机进行维修。

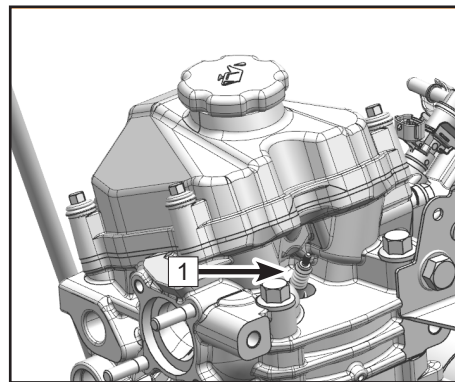

### ⚠️ 警示

如果发动机渗水可能会导致车辆大的发动机故障。如果车辆浸没或在超过脚踏位置的水里存放过，请联系经销商立即对车辆进行维修，如果发动机已经进水，在启动发动机之前联系经销商至关重要，发动机进水可能会引起“液压锁紧”效应并损坏启动电机和发动机部件。应检测发动机机油是否含水，如果发现曲轴箱进水，应排出机油并更换新发动机机油。

## 维修保养

### 拆下和检测火花塞

1. 将车辆放至平坦地面并驻车；
2. 翻起后货箱；
3. 拆下火花塞盖 ( 火花塞位于后货箱下方，发动机磁电机侧 )；
4. 使用工具套装里的火花塞套筒和扳手拆下火花塞。
5. 使用塞尺检查火花塞间隙 (a)，必要时进行调节。

#### 注意：

指定火花塞：CR8EK(NGK)

火花塞间隙：0.026in ~ 0.030in (0.65mm-0.75mm)

6. 清洁垫片表面，擦干净螺纹上的尘垢。
7. 安装火花塞并拧紧至指定扭矩。

#### 注意：

火花塞扭矩：10.3 ft·lb. (14 N·m)。如果安装火花塞时没有扭力扳手，较好的评估正确扭矩的方法是：手指拧紧后再用工具旋转 1/4 至 1/2 位置。

8. 安装高压线帽。

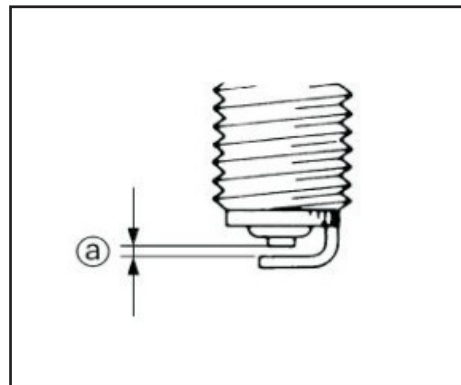

## 维修保养

### 排气管火花收集器

定期清洁火花收集器，移除火花收集器内的积碳，堵塞的火花收集器会降低发动机性能。在泥浆或水中行驶过后，需要检查火花收集器必要时清洁。

#### ⚠警告

排气系统在刚刚结束驾驶时温度非常高，直接接触会导致严重后果，确保排气系统已经完全处于冷却状态后再进行检查清理。

拆下螺母及垫圈 **1**；

取下火花收集器 **2**；

使用钢丝刷清清刷去火花收集器上的积碳；

使用压缩空气清除火花收集器内的脏污；

检查火花收集器钢丝网是否损坏或磨损，如果损坏或磨损更换新的火花收集器；

将火花收集器，垫圈及螺母重新装回到消声器筒体；

扭矩：7.4 ft-lb. (10 N•m)。

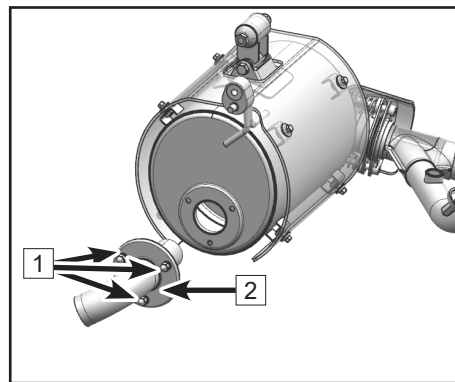

## 维修保养

### 蓄电池

蓄电池位于后货箱和二排座椅之间的右下方，配备 12V/28Ah，密封的低保养蓄电池 (A)，因此，不需要检查电解液或者往蓄电池内添加蒸馏水，若蓄电池出现漏电，外壳损坏或其他异常时，请及时联系经销商进行维修更换。

#### 警示

不得持续怠速车辆超过 20 分钟，长时间怠速车辆可能会导致蓄电池亏电无法启动车辆，如果发生此情况，请拆下蓄电池并给其充电。

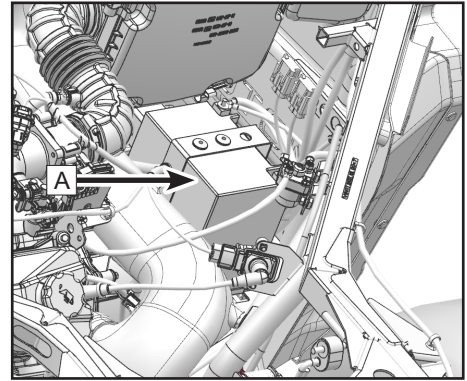

# 维修保养

## 蓄电池拆卸

将车辆放至平坦地面并驻车；

关闭熄火开关，转动钥匙至 OFF，使车辆点火系统处于彻底断电状态；

翻起后货箱；

拆下黑色负极线 (-)；

拆下红色正极线 (+)；

拆下蓄电池固定支架；

取出蓄电池。

## 蓄电池保养

使用软刷沾取小苏打与水的混合溶剂清洗电池外壳；

使用钢丝刷清除正负极线接线片及正负极上的锈蚀；

低保养电池需要特殊的电池充电器充电（恒定低压 / 安培）。使用传统电池充电器将会减少电池的使用寿命。

若 30 天内未使用的车辆（车内电池），需每月为电池充电或将电池连接到涓流充电器（电池维护器）；  
蓄电池充电时必须将蓄电池从车上取下。

# 维修保养

## 蓄电池安装

将车辆放至平坦地面并驻车；

关闭熄火开关，转动钥匙至 OFF，使车辆点火系统处于彻底断电状态；

放入蓄电池；

安装蓄电池固定支架；

装上红色正极线 (+)；

装上黑色负极线 (-)。

### 警告

避免直接接触皮肤，眼睛及衣服，在电池附近工作时时刻做好眼睛保护工作。将电池放在儿童不能接触的地方。将电池放在远离火花、明火、香烟或者其着火点。在密闭空间内使用电池或充电时要使该区域通风。

蓄电池酸性解毒处理：

外部：用清水冲洗。

内部：立即就医。

眼睛：用清水冲洗 15 分钟并立即就医。

**注意：错误的拆装正负极线顺序可能会导致蓄电池与车身短路，请牢记正负极的颜色及拆装顺序。**

# 维修保养

## 蓄电池充电

拆下蓄电池；

将充电器连接至蓄电池正极上；

接通充电器；

**注意：充电器充电电流最多蓄电池容量的 10%。**

在充电完成后断开充电器；

将充电器与蓄电池分离。

**注意：如果长时间不使用车辆，要每隔三个月重新为蓄电池充电。**

## 制动系统

### 制动液液位检查

在骑行前检查制动液液位是否处于最低刻度线之上。如有必要请添加制动液。制动液油杯位于前面板之下。制动液不足将会导致空气进入制动系统，可能引起制动失效。

### 遵守这些预防措施：

- 检查液面时，确保车辆处于水平位置。
- 只能使用指定质量的制动液，否则，橡胶密封件将可能变质，导致制动液泄漏和制动不良。
- 推荐制动液：DOT 4。
- 补充制动液时请使用相同的型号。混合的制动液可能产生有害的化学反应，并造成制动不良。
- 注意不要让水进入主泵油杯。水会降低制动液的沸点从而导致制动不良。
- 制动液可能会损坏喷漆表面或塑料部件。如有溢出请立即进行清理。

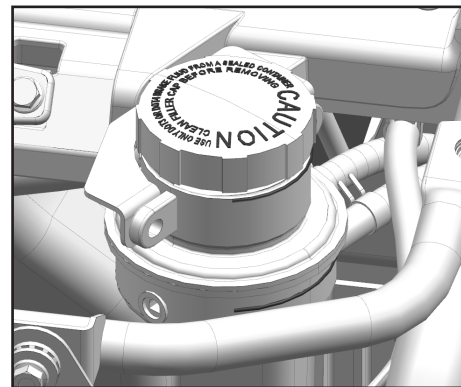
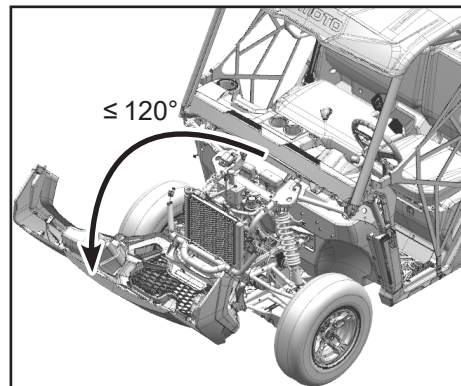

## 维修保养

- 当刹车片磨损，制动液液面下降是正常的。制动液面过低可能表示制动片磨损或者制动系统漏油。

因此，确保在检查制动系统是否漏油前先检查制动片是否有磨损。

- 如果制动液面突然无故下降，请联系您的经销商查明原因。

### 制动片检查

检查前后制动片和制动盘是否有损坏和磨损。如果制动片厚度<sup>2</sup>小于 0.08 in. (2.0mm) 或者制动盘厚度<sup>1</sup>小于 0.16 in. (4.0mm)，请让经销商进行更换。更换制动器组件需要专业知识，请让您的经销商进行这些操作。

### 注意：

在检查制动片时必须先将车轮拆下。



**警告**

维修后：

- 确保制动操作顺畅并且制动杆自由间隙正确。
- 确保制动没有阻力并且制动操作不松软。
- 将制动系统里的空气排尽。

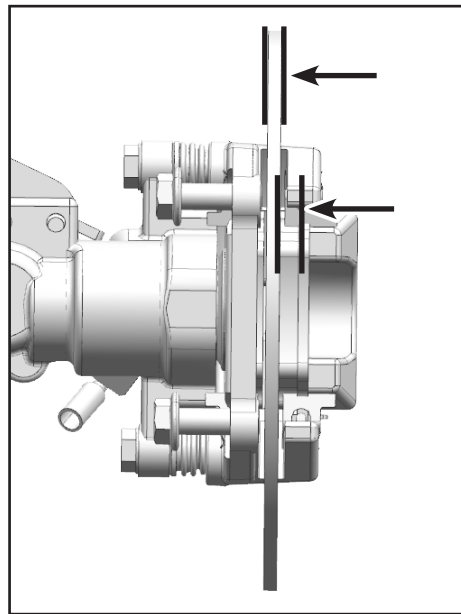

# 维修保养

## 制动液更换

制动液的整体更换需要经过专业培训的维修人员进行操作。在日常保养，或者制动系统损坏或漏油时，让您的经销商更换以下部件：

- 每 4 年更换制动软管。

### ⚠警告

过满的制动总泵可能会引起制动阻力或制动锁住，可能会导致事故引起严重受伤或死亡。请保持制动液在建议的范围，不要过量。

### ⚠警告

不得存储或使用半瓶的制动液，制动液是吸湿性的，意味着它可以快速吸收空气中的水分。水分会导致制动液的沸点温度降低，会导致过早制动失效，可能会发生事故或严重受伤。因此在打开一瓶制动液后，要丢弃任何剩余使用不完的部分。

## 刹车灯开关操作

刹车灯开关通过脚刹踏板受力启动，制动生效时制动灯即亮。如果刹车灯故障请检查开关组件或电气线路是否正常工作。

## 悬架

车辆的某些前悬架部件不需要保养或者润滑。操作车辆前确保经常清洁这些部件，没有任何松动或者损坏情况。

# 维修保养

## 悬挂

### 前摇臂轴套及后扭力杆润滑

润滑前悬架的摇臂轴套及后悬架的扭力杆。

- 用注油枪往注油口 $\boxed{1}$ 注入润滑脂直至其缓缓流出套管。

#### 注意

前悬架摇臂轴套注油口共四处，前后悬架扭力杆黄油嘴共八处，左右对称。

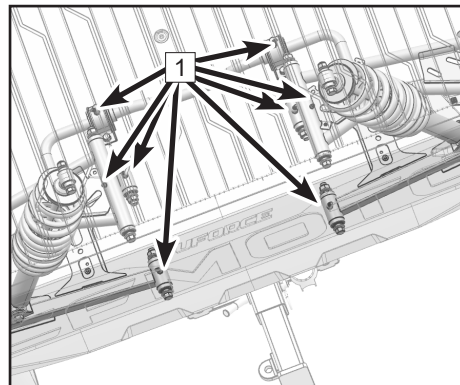
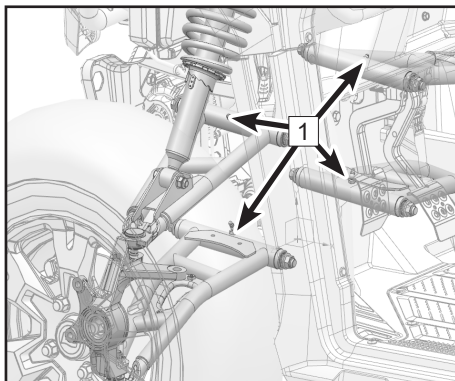

## 前后减震器调节

### 标准减震器

弹簧预载可以被调节以便适合骑行者的体重和骑行条件。

### 注意

当调节后减震器时，需要拆卸后轮。

### 按以下步骤调节弹簧预载。

使用专用工具 **2** 朝 **a** 方向旋转挡位 **1** 增大弹簧预载。

使用专用工具 **2** 朝 **b** 方向旋转挡位 **1** 减小弹簧预载。

### 注意

经销商会有特殊的扳手（如随车工具包未含，请联系当地经销商进行补发），用来进行此项调节。

标准预载位置：**B**

A- 最小（软）

E- 最大（硬）

### 注意：

左右两侧减震器的调节要始终保持相同设置。

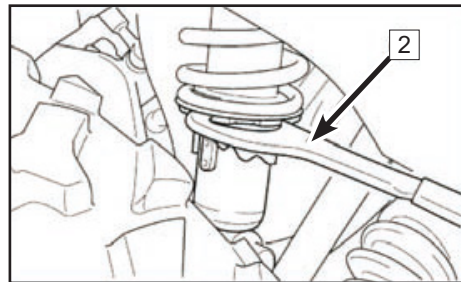
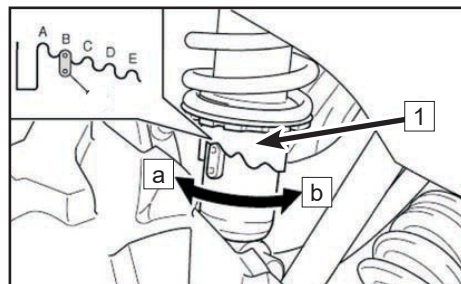

# 维修保养

## 车轮

### 胎压

操作车辆前用胎压笔检查胎压：

前轮：

27×9.00-14 8PR (71J)：14.5PSI (100 kPa)

后轮：

27×11.00-14 8PR (81J)：17.4 PSI (120 kPa)

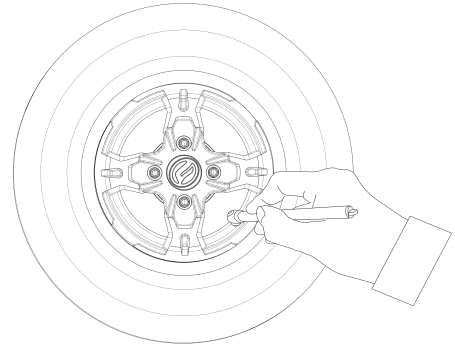

### 轮胎花纹厚度

经常检查花纹厚度，如果厚度小于最小值 (A) 请更换轮胎：

最小花纹厚度：3/32 in. (3.0mm)

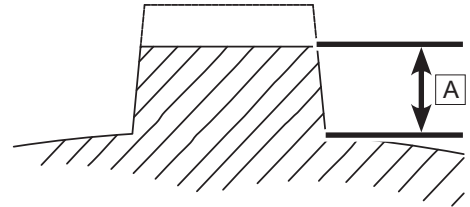

### 车轮轴承

- 抬起车辆并在车架下方安全地支撑起车辆，使得轮胎离开地面。
- 推拉轮胎的外侧，感受侧面间隙或者松动情况。若有任何侧面间隙或松动请联系经销商。

# 维修保养

## 更换车轮

### 拆卸

将车辆放至平坦地面；

抬起车辆并用合适的支撑支架使其悬空；

拆下车轮螺母 (1)；

取下车轮；

### 安装

将车轮按正确的方向放到车轮安装支架上并用车轮螺母初步固定；

拧紧车轮螺母；

**车轮螺母规定扭矩：81 ft-lb ~ 88 ft-lb. (110 N·m ~ 120 N·m)**

移除车辆支撑支架将车辆平稳的放至地面。

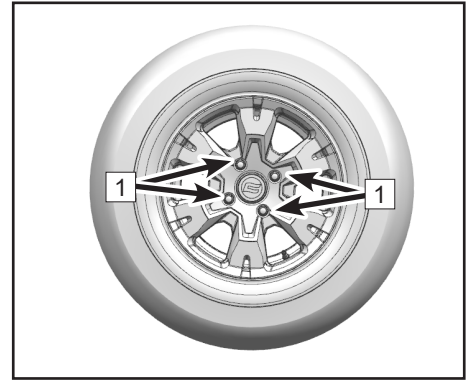

# 维修保养

## 电器

### 保险丝盒







保险丝盒位于前面罩下方。如果保险丝熔断，请关闭主开关并安装指定安培值的新保险丝。打开主开关，若保险丝立即熔断，请联系您的经销商。

电子继电器有利于操作各种车辆系统功能，继电器整合在保险丝盒内，如要更换继电器或进行诊断，请联系您的经销商。



警告

为防止意外短路，请在检查前或更换保险丝前关掉主开关。始终使用正确指定额定值的保险丝。切勿使用导电材料替代正确的保险丝。不正确的保险丝可能导致电器系统损坏并可能导致火灾。

MAIN RELAY	AUXILIARY START RELAY	MAIN DRIVING HEATING RELAY	COPILOT HEATING RELAY	FAN RELAY	FUEL PUMP RELAY	2-4 RELAY
						4-4 RELAY
HEATING MOTOR 15A	SIGNAL B 10A	BACKUP 15A	SIGNAL A 15A	LOW BEAM RELAY	HIGH BEAM RELAY	REVERSE RELAY
LAMP 10A	EFI 15A	FAN 15A	IGNITION 5A			

# 维修保养

## 主保险丝和 EPS 保险丝

位于蓄电池附近的 40 安培的主保险丝和 EPS 保险丝 (1)。若保险丝熔断，请关闭主开关，并安装指定安培数的新保险丝。打开主开关，若新保险丝立即熔断，请联系您的经销商。

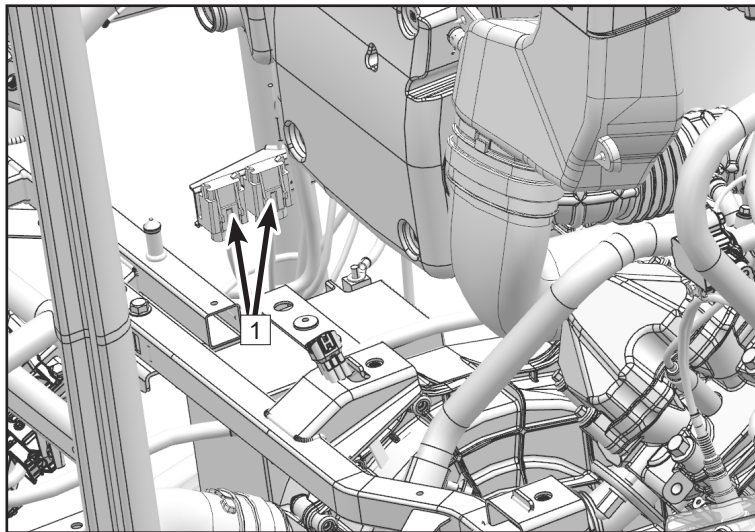

# 维修保养

## 前照灯调整

调节大灯：

打开前面板：

用手旋转远光调节旋钮 (1) 可调整远光灯在垂直方向上的光线；

用手旋转近光调节旋钮 (2) 可调整近光灯在垂直方向上的光线；



**警告**

建议让您的经销商来进行前照灯的调整。错误的调整可能引发严重事故，导致受伤或者死亡事故。

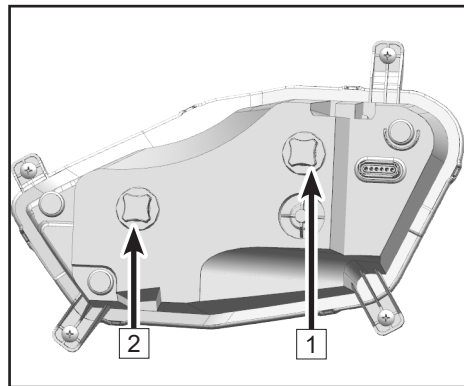

## 全车灯具更换

本车全车灯具均为 LED 灯具。若出现故障，无法单独维修，请联系您的经销商进行整组灯具的更换。

# 维修保养

## 安全带

本车为驾驶员和乘客配置三点式大腿及对角的安全带。在操作车辆前要确保所有乘员座位安全带都已系牢。

### 警告

从移动车辆上摔下来会导致严重受伤或死亡事故。在操作或骑行车辆前务必要系好座位安全带。

正确系好座位安全带，请遵照以下步骤：

- 对于三点式安全带，将安全带锁栓 (1) 向下拉，朝坐垫边缘的搭扣向下穿过胸部。安全带应舒适地穿过臀部和胸部对角。确保安全带没有扭曲。
- 将栓板 (1) 插入锁扣 (2) 内直到听到咔哒声。
- 释放一些皮带，它会自动锁紧。
- 要解开安全带，可按压锁扣中心的方形红色按钮。

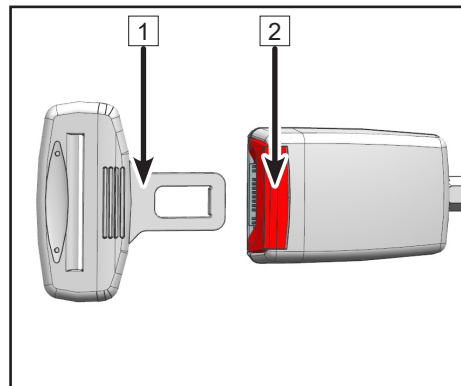

## 维修保养

在每次使用车辆前应检查所有座位安全带可正常操作。

1. 将栓板插入锁扣中直到听到咔哒声。栓板必须顺畅地滑入锁扣中。咔哒声标识已经安全锁住。

2. 按压锁扣中间红色的解锁键确保可以顺畅解锁。

3. 将每个安全带完全拉出来检查全长是否有损坏，包括割损，磨损或僵硬。如果发现任何损坏，或安全带不能正常操作，应由经销商或有资质人员对整个安全带系统进行检查或更换。

4. 清洁安全带上的脏污或杂物，用温和的肥皂盒水擦洗安全带。不得使用漂白剂，染料或家用洗涤剂。冲洗整个长度的带子。使用花园水管定期冲洗锁扣 (1) 和卷收器 (2) 外壳。

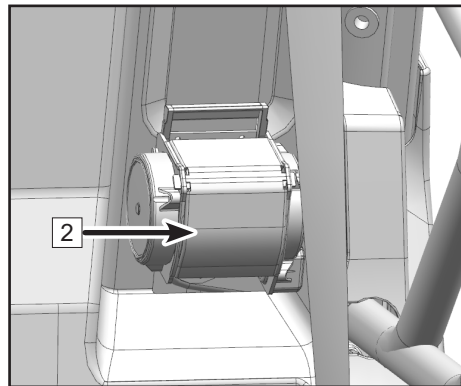
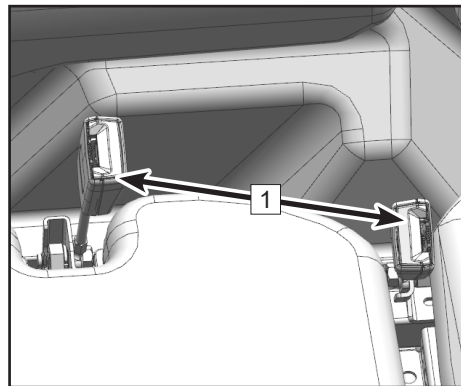

## 清洁及存储

### 清洗车辆

保持车辆清洁不仅会改善外观，而且能延长车辆大部分零部件使用寿命。采取一些预防措施，让您的车辆像汽车一样清洁：

- 清洁车辆最好最安全的方式就是使用花园软管，一桶温和的肥皂和水。刺激的清洁剂可能会使橡胶部件退化。
- 使用专业的清洗连指手套，先清洗车体上面部分，最后清洗车辆下面部分。
- 特别注意冷却系统的散热器部分以及桥的波纹套，确保它们已经彻底清理干净，没有泥土和碎屑。
- 经常用水清洗，用麂皮擦干车辆以防出现水渍。
- 清洗后立即润滑所有的枢轴点。
- 让发动机运转一段时间，以便蒸发可能进入发动机进气口排气系统的水分。

CFMOTO 不建议使用高压类型的汽车清洗系统来清洁车辆。因为高压水可能会压迫密封件并损坏贴花。如果使用高压清洗系统，应格外注意，防止对贴花，车轮轴承，变速箱密封件，车身面板，制动器，警告标贴，空滤器，进气系统以及电器系统造成损坏。确保水不会进入空滤器或 CVT 箱体。如果警告标贴和安全标贴损坏，请联系您的经销商进行更换。

### 车辆打蜡

可以给您的车辆使用非研磨性汽车蜡进行打蜡。避免使用刺激的清洁剂，因为可能会刮擦车体表面。

# 清洁与存储

## 警告

某些产品，包括驱虫剂和其他化学物质，会损害塑料件表面，因此在塑料件表面周围使用这些产品时请多加注意。

## 维修

存放车辆前先将车辆进行有必要的维修保养，可以防止在下次操作车辆时发生故障。

## 检查轮胎

检查轮胎胎面和整体情况，设置轮胎至指定胎压。

## 机油和机油滤清器

发动机热机，然后熄火发动机并更换机油和机油滤清器。

## 空气滤芯 / 空滤器

检查并清洁或更换空气滤芯，清洁空滤器和沉积物管。

# 清洁与存储

## 检查油位液位

检查以下油位液位，必要时进行更换：

- 前桥
- 后桥
- 制动液（每两年更换或制动液看起来灰暗或被污染时按要求更换）
- 冷却液（每两年更换或冷却液看起来被污染时按要求更换）
- 燃油油位（根据产品标签指导说明增加燃油稳定剂）

## 稳定燃油

依据产品标签指导说明对油箱添加经过燃油稳定剂处理过的新鲜燃油。不得让未经处理的燃油在油箱里保留超过 30 天以上的时间，因为燃油开始降级并可能引起燃油系统部件损坏。

## 蓄电池存储

- 从车上取出蓄电池，并在存放前充满电。保护蓄电池不在低温环境受冻，低温环境会损害蓄电池。

## 润滑

检查所有线缆并根据产品标签指导说明用电缆润滑剂润滑，使用全季节润滑油脂对车辆各润滑点进行润滑。

# 清洁与存储

## "雾化"发动机

- 拆下后维修板，检修火花塞。
- 拆除火花塞，旋转活塞至行程底部，向入口倒入大约 2.0 oz. (15mL~20mL) 发动机机油。

### 注意：

要特别小心！如果没对准火花塞孔，机油会从火花塞孔里流出，然后表现出来是漏油的现象。为方便加到火花塞孔，使用一截干净的管子和一个小的塑料挤瓶，里面装入提前测量好的足量机油。

- 重新安装火花塞，火花塞扭矩拧至规定值。
- 缓慢转动几次发动机边盖，机油将被引入活塞周围，活塞环和气缸将会被覆盖上一层新鲜机油的保护膜。
- 重新安装火花塞、盖子和侧板。

### 注意：

在存放期间启动发动机会妨碍雾化建立起来的保护膜，可能会发生腐蚀，不得在发动机存放期间启动发动机。

## 存放区域和遮盖物

用支撑架在车架下方撑起车辆，让轮胎离地 30mm~40mm(1.2in~1.6in)。确保存放区域通风良好，并使用经允许的遮盖物罩住机器。

### 注意：

不得使用塑料或涂层材料的罩子，这些不能提供有效的通风以防止凝结，并且可能会促进腐蚀和氧化。

CFMOTO 建议每 3 个月暖机一次，怠速运行 5~10 分钟，以便发动机能得到充分润滑。同时应避免长期停用的车辆，启动后立即拉高速，造成发动机过度磨损，影响发动机寿命。

# 清洁与存储

## 运输车辆

运输车辆时请遵循以下程序：

- 熄火发动机并取出钥匙防止运输途中钥匙遗失。
- 确保燃油盖安装正确和安全。
- 确保坐垫安装正确和安全。
- 挡位挂在除驻车挡位外的任何挡位，并将前后轮堵塞住防止车辆移动。

<b>警告</b>
-----------

运输途中不得将换挡杆挂在驻车位置，可能会导致发动机和变速箱损坏。
----------------------------------

- 运输过程中保护前后车架防止车辆滑动或移动。

## 车辆问题诊断

本节旨在对简单项目可能导致的操作问题对一般用户进行指导，车辆问题诊断可能会要求有经销商技师经验，如果解决方案不能明显改善请联系您的经销商。

### 发动机不能发动

可能的原因	解决方案
保险丝熔断	重置或更换保险丝
蓄电池电压低	给蓄电池充电 :12.8 Vdc – 确认蓄电池的是健康的状态
蓄电池连接松弛	检查所有连接，必要时进行紧固。
启动系统电器连接松弛	检查所有连接，必要时进行紧固。
发动机停止开关	检查功能
启动电路不闭合 - 变速箱	踩下脚踏制动或换挡至空挡才能启动。

### 发动机发出砰砰声或敲击声

可能的原因	解决方案
低质量或低辛烷值的燃油	更换使用 92# 及以上辛烷值无铅汽油
不正确点火正时	联系经销商
不正确火花塞间隙或温度范围	置火花塞间隙至规定值或更换火花塞

# 车辆问题诊断

## 发动机熄火或失去动力

可能的原因	解决方案
发动机过热	清洁散热器屏和核心件外部，清洁发动机表面，联系经销商
燃油不足	更换使用 92# 及以上辛烷值无铅汽油
油箱空气管扭结或堵塞	检查并更换，联系经销商
燃油进水	更换新的燃油
火花塞脏污或缺陷	检查并清洁或更换火花塞
火花塞电线磨损或有缺陷	联系经销商
不正确的火花塞间隙或温度范围	设置规定的间隙或更换火花塞
安全带未正确佩戴	正确佩戴安全带
手刹未放置到位	手刹放置到位

点火连接松散	检查所有连接并紧固
蓄电池电压低	充电至 12.8 Vdc; 检查充电系统 - 确保蓄电池健康
空滤器堵塞	检查，有必要时更换
倒挡限速器故障	联系经销商
电子节气门控制故障	联系经销商
其他机械故障	联系经销商

# 车辆问题诊断

## 发动机发动，无法启动

可能的原因	解决方案
发动机发动，无法启动	添加燃油
燃油滤清器堵塞	检查，必要时更换
燃油进水	更换使用 92# 及以上辛烷值无铅汽油
燃油泵不起作用	检查燃油泵和保险丝，必要时更换
老的或非推荐的燃油	更换使用 92# 及以上辛烷值无铅汽油
可能的原因	解决方案
火花塞污染或缺陷	检查火花塞，必要时进行更换
火花塞无火花	检查火花塞，确认停止开关开启
曲轴箱进水或进燃油	立即联系经销商
空滤器堵塞	检查，必要时进行更换；必要时更换火花塞
喷油器堵塞	见经销商
蓄电池电压低	蓄电池充点至 :12.8 Vdc – 确保蓄电池健康
机械故障	联系经销商

# 车辆问题诊断

## 发动机回火

可能的原因	解决方案
火花塞火花弱	检查，必要时更换火花塞
不正确的火花塞间隙或温度范围	设置至规定的间隙或更换火花塞
老的或非推荐的燃油	更换使用 92# 及以上辛烷值无铅汽油
火花塞电线不正确安装	联系经销商
不正确的点火正时	联系经销商
机械故障	联系经销商
限速器故障	联系经销商

## 发动机发动，无法启动

可能的原因	解决方案
火花塞堵塞或缺陷	检查，必要时更换火花塞
火花塞电线磨损或缺陷	联系经销商
不正确的火花塞间隙或温度范围	设置间隙至指定值或更换火花塞
电器连接松散	检查所有连接并紧固
燃油进水	更换新的燃油
蓄电池电压低	蓄电池充电至 :12.8 Vdc; 检查充电系统
油箱出油管扭结或堵塞	检查和更换
不正确使用燃油	更换使用 92# 及以上辛烷值无铅汽油
空滤器滤芯堵塞	检查，必要时更换；有必要时更换火花塞。
倒挡限速器故障	联系经销商
电子油门控制故障	联系经销商

## 车辆问题诊断

可能的原因	解决方案
其他机械故障	联系经销商
燃油混合可能偏稀或偏浓	联系经销商
燃油低或燃油受污染	增加或更换燃油，清洁燃油系统
低辛烷值燃油	更换使用 92# 及以上辛烷值无铅汽油
燃油滤清器堵塞	更换滤清器
燃油高辛烷值	更换使用 92# 及以上辛烷值无铅汽油

# 车辆问题诊断

## EFI 故障指示灯

车上的电子燃油喷射系统包含一个自我诊断的功能，如果该功能发现问题，则会亮起故障指示灯 (MIL)。当指示灯闪烁时，请联系经销商，正常操作情况下，EFI 指示灯是关闭状态。

故障码会直接显示在仪表上，记下故障代码并联系经销商进行诊断。经销商有 EFI 工具可以诊断，修理并清除故障代码。



1 | EFI 指示灯

# 车辆问题诊断

## 电子助力转向 (EPS) 故障指示灯

车上的电子助力转向系统包含一个自我诊断的功能，如果该功能发现问题，则会亮起故障指示灯 (MIL)。当发现问题时，指示灯闪烁，请联系经销商。在正常操作中，EPS 指示灯在点火开关开启后会亮起，但 EPS 不会工作，当发动机启动时，EPS 指示灯会关闭并且 EPS 开始工作。

故障码会直接显示在仪表上，记下故障代码并联系经销商进行诊断。经销商有 EFI 工具可以诊断，修理并清除故障代码。



1

1 EPS 指示灯

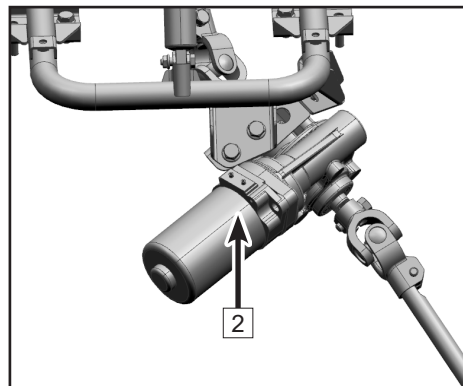

2

2 EPS

# 车辆问题诊断

## 电子助力转向 (EPS) 故障诊断和解决方案

转向丧失助力	<ol style="list-style-type: none"><li>1. 电线接插件接触不良或者断开连接</li><li>2. 保险丝熔断</li><li>3. 继电器损坏</li><li>4. 控制器, 电机或传感器损坏</li></ol>	<ol style="list-style-type: none"><li>1. 检查接插件和针脚是否完全接入</li><li>2. 更换保险丝 (40A)</li><li>3. 联系经销商</li><li>4. 联系经销商</li></ol>
左右转向助力不均	<ol style="list-style-type: none"><li>1. 输出电压中值有偏差</li><li>2. 控制器, 电机或传感器损坏</li></ol>	<ol style="list-style-type: none"><li>1. 联系经销商</li><li>2. 联系经销商</li></ol>
系统处于开启状态, 方向盘左右摇摆	<ol style="list-style-type: none"><li>1. 电机安装反了</li><li>2. 控制器或传感器损坏</li></ol>	<ol style="list-style-type: none"><li>1. 联系经销商</li><li>2. 联系经销商</li></ol>
转向沉重	<ol style="list-style-type: none"><li>1. 电池电量不足</li><li>2. 轮胎(前)气压不足</li><li>3. 电机损坏(动力下降)</li></ol>	<ol style="list-style-type: none"><li>1. 蓄电池充电</li><li>2. 轮胎充气</li><li>3. 联系经销商</li></ol>
系统有噪音	<ol style="list-style-type: none"><li>1. 电机损坏</li><li>2. 下转向轴组件间隙或者机械转向组件的间隙过大</li><li>3. 下转向轴组件或者机械转向组件安装松动</li></ol>	<ol style="list-style-type: none"><li>1. 联系经销商</li><li>2. 联系经销商</li><li>3. 联系经销商</li></ol>



5KWV-380101-2300-11

浙江春风动力股份有限公司

ZHEJIANG CFMOTO POWER CO., LTD.

浙江省杭州市余杭经济开发区五洲路116号(311100)

电话: 0571-86155555      传真: 0571-89265555

E-mail: [cfmoto@cfmoto.com](mailto:cfmoto@cfmoto.com)      <http://www.cfmoto.com>